

NOTICE

*Kalirel*

# Radiateurs électriques acier à fluide thermodynamique

avec Thermostats Cyclope® ou Classic

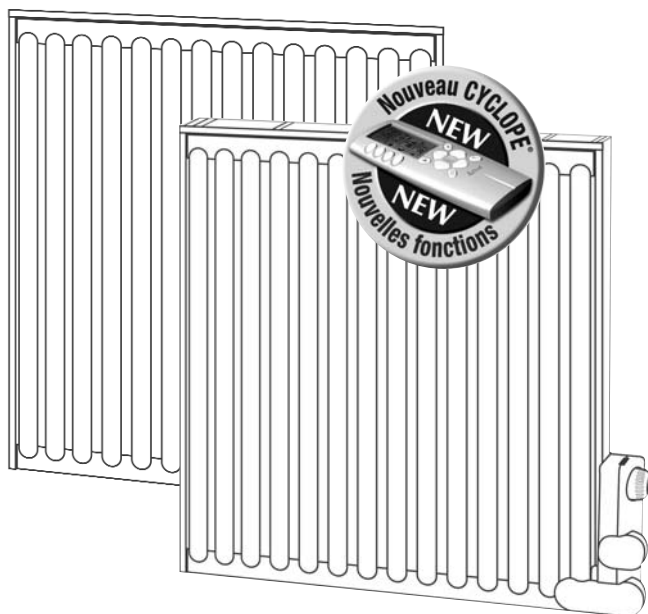

**Emplacement**  
**Installation**  
**Branchement**  
**Sécurité**  
**Utilisation**

## **KALIREL**

71000 Mâcon  
France  
Tél. 03 85 205 999  
Fax 03 85 205 990  
contact@kalirel.com  
www.kalirel.com

FRANÇAIS

ENGLISH

ESPAÑOL

PORTUGUES

Vous venez de faire l'acquisition d'un ou de plusieurs de nos radiateurs et nous vous remercions pour votre choix et votre confiance.

Pour votre confort et votre sécurité, nous vous invitons à suivre les consignes et les conseils de la présente notice.

**Pour toute information complémentaire, consultez [www.kalirel.com](http://www.kalirel.com)**

# Sommaire

P A G E

**3 à 4**

## **CONSIGNES D'INSTALLATION ET DE RACCORDEMENT ÉLECTRIQUE**

Installation électrique .....	3
Règles d'installation en pièces humides .....	3
Raccordement électrique .....	4
Mise en service .....	4
Précautions de sécurité .....	4

P A G E

**5 à 6**

## **INSTALLATION ET FIXATION DU RADIATEUR**

Emplacement du radiateur .....	5
Montage.....	5
Mise en place du radiateur .....	6

P A G E

**7**

## **POUR VOTRE SÉCURITÉ IMPORTANT - AVERTISSEMENT**

P A G E

**9 à 15**

## **NOTICE D'UTILISATION THERMOSTATS CYCLOPE® & CLASSIC**

Le radiateur que vous venez d'acheter est soumis à la réglementation européenne sur l'élimination et la valorisation des équipements électriques entrée en application le 11 novembre 2006 (Directive 2002/96/CE). Le symbole de la poubelle barrée indique que votre appareil au terme de son utilisation doit être éliminé par des filières spécialisées dans son recyclage et sa valorisation et non par la filière traditionnelle des ordures ménagères. Vous devez déposer votre radiateur dans le point de collecte prévu à proximité de votre domicile (renseignements auprès de votre Mairie) ou chez un distributeur qui assurera sa reprise pour l'achat d'un appareil neuf de même nature. En adhérant à cette filière, vous contribuez à la préservation de notre environnement par une diminution du volume des déchets et la préservation des ressources naturelles.

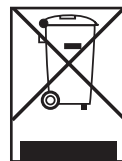

# CONSIGNES D'INSTALLATION ET DE RACCORDEMENT ÉLECTRIQUE DU RADIATEUR ACIER

## ■ INSTALLATION ÉLECTRIQUE

- 1- L'installation électrique doit être conforme à la norme NF C 15.100 et aux règles de l'art.
- 2- Le raccordement électrique de l'appareil doit être effectué dans un boîtier normalisé.
- 3- L'alimentation électrique de l'appareil est prévue en 230 – 50 Hz monophasée. Ne pas utiliser d'autres sources d'alimentation que celles précédemment spécifiées.
- 4- Chaque appareil doit être alimenté par une ligne dédiée et protégée par un coupe-circuit de calibre 10 A pour les appareils de 500 w à 2000 w.

## ■ RÈGLES D'INSTALLATION RADIATEURS ÉLECTRIQUES DANS LES PIÈCES HUMIDES (Salles d'eau, salles de bains...).

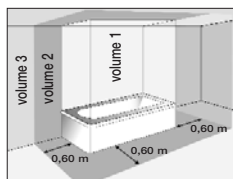

- Ce radiateur est en classe II double isolation . Il est protégé contre les projections d'eau IP24.
- Il peut être installé dans le volume 2 et 3 de protection des salles de bains ou salles d'eau sous réserve qu'aucun

organe de commande électrique ne puisse être touché par les personnes utilisant la baignoire ou la douche.

- Il doit être raccordé au réseau électrique obligatoirement dans un boîtier de raccordement normalisé sans l'interposition d'une prise de courant.
- Il ne doit pas être raccordé à une borne de terre.
- Les circuits alimentant les appareils électriques dans les salles de bains ou salles d'eau doivent obligatoirement être protégés par un dispositif de protection différentiel haute sensibilité (30Ma).



## CONSIGNES D'INSTALLATION ET DE RACCORDEMENT ÉLECTRIQUE DU RADIATEUR ACIER



### ■ RACCORDEMENT ÉLECTRIQUE

- 1- L'appareil est de la classe II double isolation .
- 2- L'appareil ne possède pas de fil de terre et il est formellement interdit de le relier à la terre.
- 3- Pour les thermostats équipés d'un fil pilote prévu pour être raccordé à des périphériques de programmation, **il est primordial d'avoir un branchement correct de la phase et du neutre.**

Code couleur : **(voir figure n°1)** MARRON raccordement à la phase / GRIS raccordement au neutre / NOIR raccordement au fil pilote (s'il y a lieu).

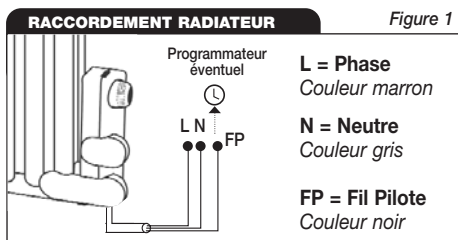

- 4- Si le fil pilote n'est pas raccordé, l'extrémité du conducteur doit être isolée.
- 5- ▲ Le branchement direct du *fil pilote* sur l'alimentation électrique (phase neutre ou terre) détériore le thermostat.

**ATTENTION :** Avant toute installation ou intervention sur le circuit électrique, couper l'alimentation au moyen du coupe circuit ou du disjoncteur principal et vérifier l'absence de tension sur la ligne de raccordement.

### ■ MISE EN SERVICE

- 1- Vérifier que l'appareil est bien alimenté par le réseau électrique puis tester les différentes fonctions du thermostat et procéder au réglage de la température de consigne. Pour cette opération, reportez-vous à la notice de réglage du thermostat électronique.
- 2- En cas d'anomalie de fonctionnement, vérifier que l'appareil est bien alimenté par le réseau électrique. Si l'appareil est alimenté convenablement et qu'il ne fonctionne pas correctement, aviser votre installateur ou le constructeur.

### ■ PRÉCAUTIONS DE SÉCURITÉ

- 1- Ne pas démonter ni modifier l'appareil.
- 2- Afin d'éviter tout risque d'électrocution :
  - ne pas dessceller le thermostat électronique qui a été scellé en usine.
  - ne pas introduire d'objet métallique dans le thermostat.
  - le câble d'alimentation installé en usine n'est pas interchangeable. Livré en longueur standard il ne doit pas être rallongé, ni raccourci.

Ne pas tortiller ni coincer le câble dans les ailettes derrière le radiateur.

- **Si le câble est endommagé, vous risquez des blessures très graves pouvant entraîner la mort. Après son remplacement, si le montage n'a pas été effectué correctement, vous risquez les mêmes blessures.**

Si le câble d'alimentation est endommagé, il doit être remplacé par le fabricant, son service après vente ou des personnes de qualification similaire afin d'éviter tout danger.

**AVERTISSEMENT :** afin d'éviter une surchauffe, ne pas couvrir l'appareil de chauffage. L'appareil de chauffage ne doit pas être placé juste en dessous d'une prise de courant.

3- Cet appareil de chauffage est rempli d'une quantité de fluide thermodynamique déterminée. Les réparations nécessitant l'ouverture du corps de chauffe ne doivent être effectuées que par le fabricant ou par son représentant agréé.

4- Afin de protéger l'environnement, l'élimination du produit, en cas de remplacement ou à la fin de sa vie, devra faire l'objet d'un soin particulier. Les résidus de fluide, notamment, devront être éliminés par incinération dans une installation agréée conforme aux règlements locaux, régionaux ou nationaux ou sinon récupérés (voir page 3, paragraphe 1).

5- En cas de dysfonctionnement ou d'éventuelles réparations, prenez contact avec votre fournisseur.



# INSTALLATION ET FIXATION DU RADIATEUR

## ■ EMPLACEMENT DU RADIATEUR

Pour un **bon fonctionnement** du radiateur et pour **la sécurité des usagers** :

- 1- Les cotes minimales indiquées sur la **figure 2** devront être respectées
  - Hauteur entre le sol et le dessous du radiateur : mini 100 mm maxi 150 mm
  - Distance entre le côté du radiateur et un angle de mur : mini 100 mm.
- 2- Eviter tout obstacle autour du radiateur.
- 3- Dans le cas d'un positionnement d'étagère au dessus du radiateur, respecter impérativement l'espace de 100 mm entre le radiateur et l'étagère.
- 4- Ne pas installer l'appareil juste au-dessous d'une prise ou d'un bloc de prises de courant.
- 5- Placer tout objet pouvant gêner la circulation de l'air (meuble, fauteuil...) à au moins 60 cm de la face avant du radiateur.



## ■ MONTAGE

- 1- Installer le radiateur à un poste fixe au moyen des consoles murales selon cotes de perçage **figure 3-4**.
- 2- Utiliser les chevilles et les vis adaptées à la structure des parois supportant le radiateur.
  - Mise en place du radiateur voir **figure n° 5 - 6 - 7 - 8 - 9**.
  - Installer le radiateur horizontalement de niveau.

Figure 2

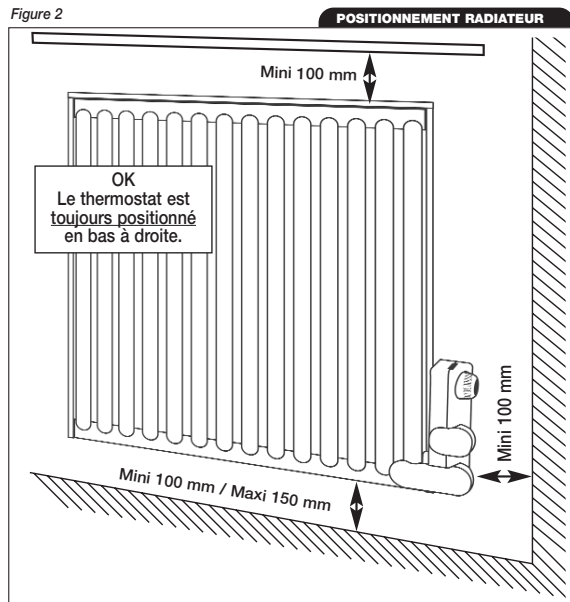

Cet appareil doit être installé horizontalement et à niveau.

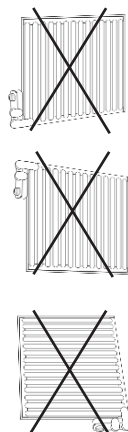
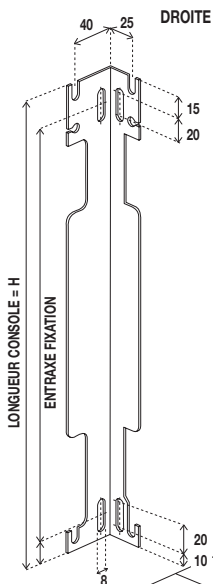

Figure 3

## ■ CONSOLES

Repérer la console droite et gauche



### MONTAGE AVEC CROCHETS

Les crochets sont obligatoires pour maintenir le radiateur en position.

Repérer le crochet droit et le crochet gauche.

- 1/ Insérer chaque crochet dans la fente
- 2/ Pivoter vers le haut
- 3/ Positionner les cavaliers plastiques sur les consoles.

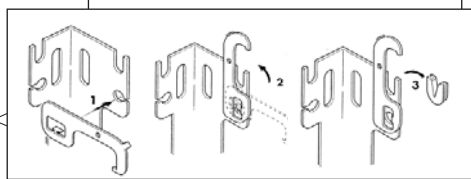
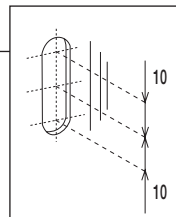

Figure 4

### CONSOLES

## COTES DE PERÇAGE POUR CONSOLE RADIATEUR ACIER

- A = mini. 207 mm - maxi 257 mm
- B = 658 (pour radiateur hauteur 900 mm)
- D = 358 (pour radiateur hauteur 600 mm)
- E = 158 (pour radiateur hauteur 400 mm)



CONSOLE RADIATEURS H.900 MM

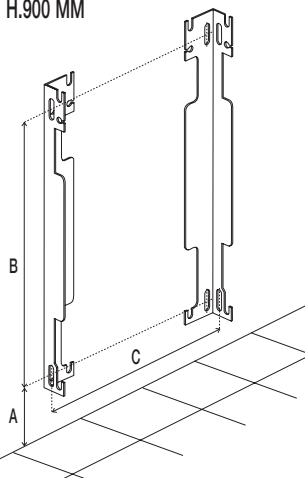

CONSOLE RADIATEURS H.600 MM

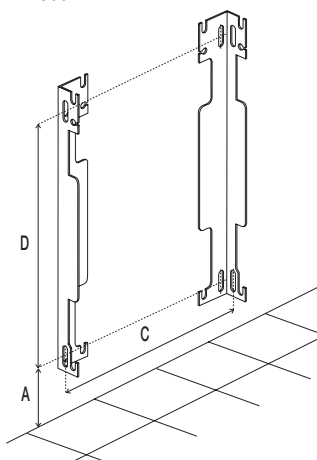

CONSOLE RADIATEURS H.400 MM

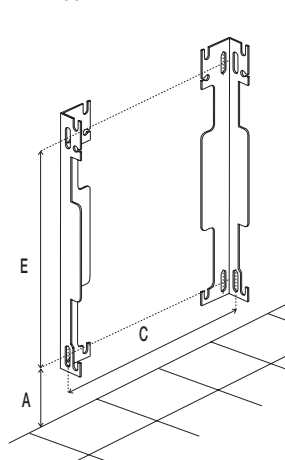



<b>PANNEAU SIMPLE avec ailettes</b>	<b>Hauteur (mm)</b>	<b>Cote de perçage (C)</b>
500 W	600	257
750 W	600	497
1000 W	600	737
1250 W	600	977
<b>DOUBLE PANNEAU avec ailettes</b>		
500 W	400	217
750 W	400	377
1000 W	400	617
1250 W	400	777
1000 W	600	297
1500 W	600	617
2000 W	600	937
1500 W	900	377
2000 W	900	617

## ■ POUR VOTRE SÉCURITÉ

Conformément à la réglementation en vigueur la résistance de type thermo-plongeur du radiateur est équipée d'un fusible intégré.

En cas de surchauffe, le fusible fond et coupe l'alimentation électrique de la résistance.

La résistance doit alors être changée par le fabricant ou par un professionnel qualifié et agréé, prenez contact avec votre fournisseur.

## ■ POUR VOTRE SÉCURITÉ

1- Pour un parfait fonctionnement de votre appareil et pour assurer sa pérennité, il est nécessaire de nettoyer l'appareil au moins 1 fois par an :

- Couper l'alimentation de l'appareil avant de procéder à son nettoyage
- Passer une éponge humide avec un produit doux non agressif (savon liquide par exemple) sur la surface du radiateur sans oublier l'arrière et le dessous, essuyer avec un chiffon sec, renouveler l'opération si nécessaire.
- Pour le thermostat, n'utiliser aucun produit, essuyer avec un chiffon sec.

2- Si vous devez ouvrir les fenêtres pour aérer, arrêter les radiateurs au moyen de la fonction arrêt du thermostat, vous éviterez de gaspiller de l'énergie.

## IMPORTANT

### ■ FONCTIONNEMENT

Les légers "clics" qui se font parfois entendre sont dus à l'enclenchement de certains types de thermostats.

Les légers "craquements" qui pourraient éventuellement et ponctuellement se faire entendre seraient dus à la dilatation des différents métaux composant le radiateur.

Ces phénomènes sont normaux et inhérents à ce type de radiateur, ce n'est ni une panne ni un dysfonctionnement.

### ■ AVERTISSEMENT

- Il est indispensable que cette notice soit conservée avec le ou les appareils auxquels elle se réfère, pour toute future consultation.

- Si le matériel devait être revendu ou transféré à un tiers, cette notice doit suivre le ou les radiateurs, de façon à ce que le nouvel utilisateur puisse connaître et suivre les prescriptions de la présente.

Le non respect des prescriptions de la présente pourrait entraîner la nullité de la garantie constructeur.

# MONTAGE DU RADIATEUR

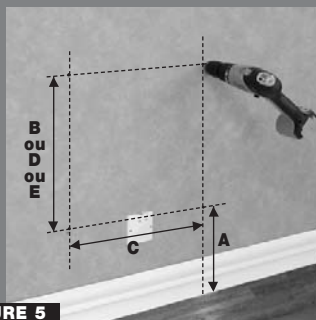
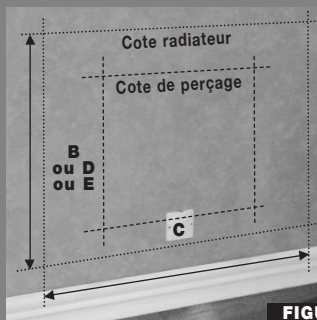
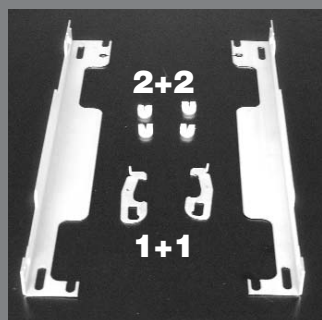

FIGURE 5

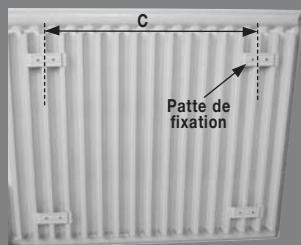

FIGURE 6

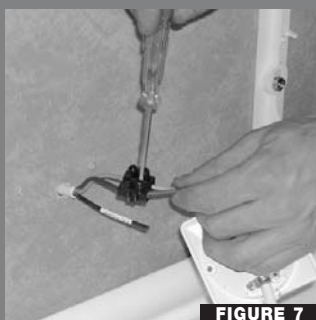

FIGURE 7

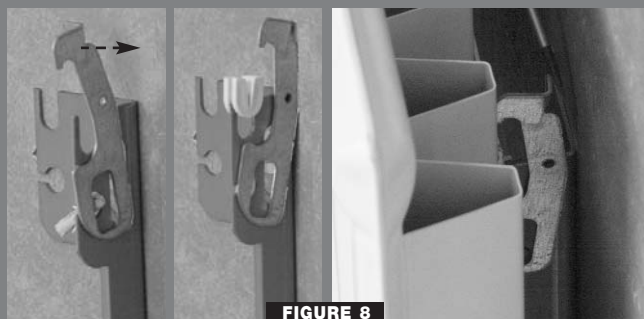

FIGURE 8



FIGURE 9

*Les crochets sont obligatoires pour maintenir le radiateur en position.*

# THERMOSTATS ÉLECTRONIQUES CYCLOPE®

Thermostat radio

## Notice d'emploi



### 1.1 Configuration

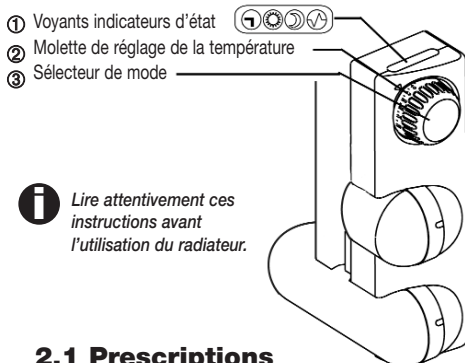

**i** Lire attentivement ces instructions avant l'utilisation du radiateur.

### 2.1 Prescriptions de sécurité

**!** L'installation doit être conforme aux normes en vigueur et aux règles de l'art du pays où elle est effectuée.

Le thermostat est en classe II et il est protégé contre les projections d'eau. Il peut être installé dans les salles de bains en Zone 2 et Zone 3. Ne pas toucher le thermostat pendant le bain ou la douche.

Installer un disjoncteur différentiel calibré suivant la norme en vigueur.

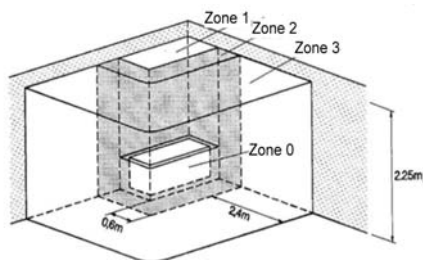

### 3.1 Installation

#### 3.1.1 Emplacement

Le thermostat doit être installé suivant la figure :

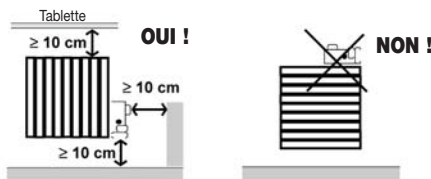

**!** Ne pas bloquer les ouïes d'aération du thermostat.

#### 3.1.2 Raccordement à la ligne électrique

Raccorder les câbles électriques du thermostat au réseau d'alimentation à l'aide d'une boîte de connexion. Placer la boîte de connexion à une hauteur minimum de 25 cm du sol.

Installer la boîte de connexion derrière le thermostat.

Ne pas interposer de prises ou de fiches de courant.

	marron	Phase	230 V 50 Hz
	Bleu clair/gris	Neutre	
	Noir	Fil pilote	Commande externe (Voir 5.1)

**!** Prévoir le sectionnement du circuit du réseau d'alimentation. Le sectionnement doit être effectué à l'aide d'un dispositif multipolaire sectionnant tous les pôles de l'alimentation. Les distances de sectionnement entre les contacts de chaque pôle ne doivent pas être inférieures à 3 mm.

# THERMOSTATS ÉLECTRONIQUES **CYCLOPE®**

## Notice d'emploi

### 3.1.3 Raccordement à un système de commande externe pour délestage

Utiliser le Fil Pilote. Raccorder le câble électrique à une centrale de programmation dotée d'un fil pilote.

 *Si le Fil Pilote n'est pas raccordé, la sécurité impose de l'isoler. Il ne doit en aucun cas être raccordé à la terre.*

## 4.1 Emploi

### 4.1.1 Caractéristiques de fonctionnement

Les caractéristiques de fonctionnement sont :

- Réglage de la température.
- Sélection et commande du mode de fonctionnement.

### 4.1.2 Réglage température

 **22**  
-  
**24** Tourner la molette jusqu'à obtention de la température voulue.

### 4.1.3 Sélection et commande du mode de fonctionnement

Appuyer sur le bouton  et le relâcher afin de sélectionner et de commander le mode de fonctionnement voulu.

Le mode de fonctionnement change à chaque fois que l'on appuie brièvement sur le bouton. Le mode choisi est signalé par l'allumage du voyant indicateur d'état .

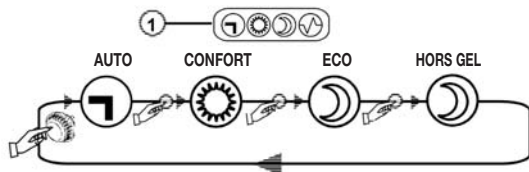

### **MODE AUTO**

Voyant allumé  
bleu

Le mode de fonctionnement est commandé par le signal transmis par la radiocommande Cyclope®. Le mode choisi est signalé par le voyant indicateur d'état.

### **MODE CONFORT**

Voyant allumé  
rouge

Le mode Confort de fonctionnement normal est activé. La température correspond au réglage effectué à l'aide de la molette .

### **MODE ECO**

Voyant allumé  
vert

Le mode Économique destiné à la nuit est activé. Le réglage de température choisi en mode Confort est automatiquement abaissé de -3,5°C.

### **MODE HORS GEL**

Voyant  
clignotant  
vert

Le mode Hors gel est activé. La température est réglée sur 7°C. Cette température minimum permet d'éviter tout risque de gel.

### 4.1.4 Identification d'un mauvais fonctionnement

### **RESISTANCE**

Voyant allumé  
rouge

La résistance de chauffage fonctionne de manière régulière.

Voyant  
clignotant rouge

Le thermostat est défectueux.

### 4.1.5 Désactivation du thermostat



Appuyer sur le bouton  pendant 5 secondes et le relâcher. Le fonctionnement s'arrête.

Pour activer de nouveau le thermostat, appuyer brièvement sur le bouton .

# THERMOSTATS ÉLECTRONIQUES **CYCLOPE®**

## Notice d'emploi

### 5.1 Cas du délestage

Si vous avez fait le choix de ne pas utiliser la fonction Cyclope OptiPower™, vous pouvez utiliser un délesteur fil pilote.

Dans ce cas, relier le fil noir au délesteur fil pilote. L'ordre *fil pilote* « Arrêt » est prioritaire et met en position « Arrêt » le thermostat Cyclope®, quel que soit l'état du thermostat. *(Voir les consignes de raccordement électrique en p4).*

Commander le thermostat à l'aide d'une centrale de programmation en mesure de lancer les commandes reportées dans le tableau ci-après.

Raccorder la centrale au thermostat à l'aide du fil pilote.

Veiller à ce que le signal de commande corresponde au mode de fonctionnement voulu.

Mode	Description de la commande	Signal
CONFORT	Absence de signal	—
ECO	Alternance complète	
ECO 1	Absence de tension pendant 5 min. Alternance complète pendant 3 sec.	
ECO 2	Absence de tension pendant 5 min. Alternance complète pendant 7 sec.	
HORS GEL	Alternance négative	
ARRÊT	Alternance positive	

### 6.1 Caractéristiques techniques du thermostat

Alimentation	230 V 50 Hz
Puissance de chauffage	2000 W maximum
Classe d'isolement	II
Degré de protection	IP24
Résistance aux chocs	IK10
Température de fonctionnement	0 ÷ 50°C
Température de stockage	-20÷80°C
Humidité de fonctionnement	20÷95% sans eau de condensation
Réglage de la température	Analogique à l'aide d'une molette
Plage de réglage	7 ÷ 30°C
Erreur maximum de réglage	0,5°C
Performances	NF Cat. C

# THERMOSTATS ÉLECTRONIQUES

# CLASSIC

## Thermostat fil pilote

### Notice d'emploi

#### 1.1 Configuration

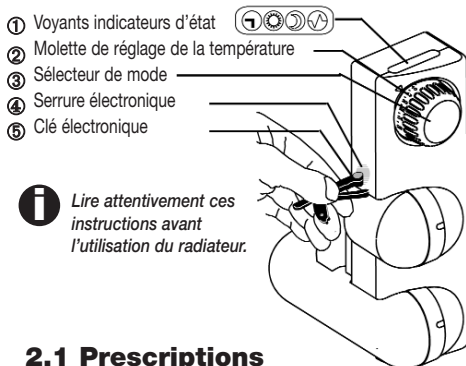

**i** Lire attentivement ces instructions avant l'utilisation du radiateur.

#### 2.1 Prescriptions de sécurité

**!** L'installation doit être conforme aux normes en vigueur et aux règles de l'art du pays où elle est effectuée.

Le thermostat est en classe II et il est protégé contre les projections d'eau. Il peut être installé dans les salles de bains en Zone 2 et Zone 3. Ne pas toucher le thermostat pendant le bain ou la douche.

Installer un disjoncteur différentiel calibré suivant la norme en vigueur.

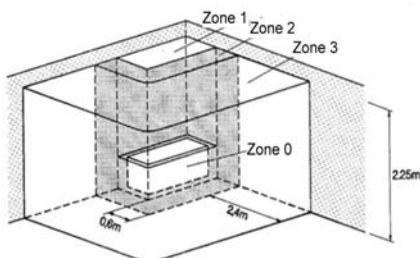

#### 3.1 Installation

##### 3.1.1 Emplacement

Le thermostat doit être installé suivant la figure :

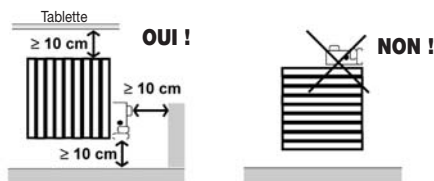

**!** Ne pas bloquer les ouïes d'aération du thermostat.

##### 3.1.2 Raccordement à la ligne électrique

Raccorder les câbles électriques du thermostat au réseau d'alimentation à l'aide d'une boîte de connexion. Placer la boîte de connexion à une hauteur minimum de 25 cm du sol.

Installer la boîte de connexion derrière le thermostat.

Ne pas interposer de prises ou de fiches de courant.

	marron	Phase	230 V 50 Hz
	Bleu clair/gris	Neutre	
	Noir	Fil pilote	Commande externe (Voir 6.1)

**!** Prévoir le sectionnement du circuit du réseau d'alimentation. Le sectionnement doit être effectué à l'aide d'un dispositif multipolaire sectionnant tous les pôles de l'alimentation. Les distances de sectionnement entre les contacts de chaque pôle ne doivent pas être inférieures à 3 mm.

### 3.1.3 Raccordement à un système de commande externe

Utiliser le Fil Pilote. Raccorder le câble électrique à une centrale de programmation dotée d'un fil pilote.

**!** *Si le Fil Pilote n'est pas raccordé à une centrale de programmation, la sécurité impose de l'isoler. Il ne doit en aucun cas être raccordé à la terre.*

## 4.1 Emploi

### 4.1.1 Caractéristiques de fonctionnement

Les caractéristiques de fonctionnement sont :

- Réglage de la température.
- Sélection et commande du mode de fonctionnement.
- Fonction réglage de la luminosité des LED (voyants du thermostat ①).

### 4.1.2 Réglage température

 2  
3  
Tourner la molette jusqu'à obtention de la température voulue.

### 4.1.3 Sélection et commande du mode de fonctionnement

Appuyer sur le bouton ③ et le relâcher afin de sélectionner et de commander le mode de fonctionnement voulu.

Le mode de fonctionnement change à chaque fois que l'on appuie brièvement sur le bouton. Le mode choisi est signalé par l'allumage du voyant indicateur d'état ①.

**!** *Outre le mode de fonctionnement, les voyants indicateurs d'état signalent également l'état des fonctions auxiliaires du thermostat. Voir § 5.1.*

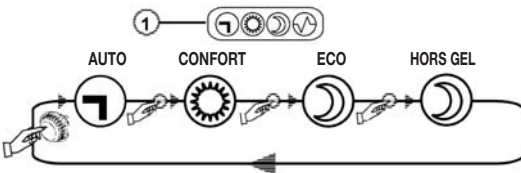

### ① **MODE AUTO**

Voyant allumé bleu

Si le Fil Pilote est raccordé, le mode de fonctionnement est commandé par le signal transmis par la centrale de programmation. Voir § 6.1.

Le mode choisi est signalé par le voyant indicateur d'état.

Si le Fil Pilote N'EST PAS raccordé, le thermostat est commandé en mode Confort et le voyant rouge s'allume.

### ② **MODE CONFORT**

Voyant allumé rouge

Le mode Confort de fonctionnement normal est activé. La température correspond au réglage effectué à l'aide de la molette ②.

### ③ **MODE ECO**

Voyant allumé vert

Le mode Économique destiné à la nuit est activé. Le réglage de température choisi en mode Confort est automatiquement abaissé de -3,5°C.

### **MODE HORS GEL**

Voyant clignotant vert

Le mode Hors gel est activé. La température est réglée sur 7°C. Cette température minimum permet d'éviter tout risque de gel.

### 4.1.4 Identification d'un mauvais fonctionnement

#### ④ **RESISTANCE**

Voyant allumé rouge

La résistance de chauffage fonctionne de manière régulière.

Voyant clignotant rouge

Le thermostat est défectueux.

# THERMOSTATS ÉLECTRONIQUES **CLASSIC®**

## Notice d'emploi

### 4.1.5 Désactivation du thermostat



Appuyer sur le bouton ③ pendant 5 secondes et le relâcher. Le fonctionnement s'arrête.

Pour activer de nouveau le thermostat, appuyer brièvement sur le bouton ③.

### 5.1 Fonctions auxiliaires

Le thermostat est doté d'une clé électronique ⑥. La clé permet d'avoir accès aux fonctions auxiliaires.

#### 5.1.1 Blocage des fonctions du thermostat

Il est possible d'empêcher le changement du mode de fonctionnement et le réglage de la température.



#### BLOPAGE 1

Toute action sur le bouton ③ est inefficace. Seul le réglage de la température est possible.



Approcher la clé du cercle représenté sur le thermostat en respectant l'orientation de la clé. (Voir photo ci-dessus).



Clignotement du voyant bleu.



Appuyer sur le bouton ③ jusqu'à clignotement du voyant **Confort**.



Clignotement du voyant rouge.



Eloigner la clé.



Arrêt du clignotement du voyant bleu.



Arrêt du clignotement du voyant rouge.

**Le Blocage 1 est actif.**

#### BLOPAGE 2

Toute action sur le bouton ③ et sur la molette de réglage de la température ② est inefficace.



Approcher la clé.



Clignotement du voyant bleu.



Appuyer sur le bouton jusqu'à clignotement du voyant **Eco**.



Clignotement du voyant vert.



Eloigner la clé.



Arrêt du clignotement du voyant bleu.



Arrêt du clignotement du voyant vert.

**Le Blocage 2 est actif.**



*Si les blocages sont actifs, toute action sur le bouton ou sur la molette de réglage de la température est signalée par le clignotement du voyant bleu ④.*

#### 5.1.2 Déblocage des fonctions du thermostat



Approcher la clé.



Clignotement du voyant bleu.



Appuyer plusieurs fois sur le bouton jusqu'à obtenir le clignotement du voyant bleu seul.



Eloigner la clé.



Arrêt du clignotement du voyant bleu.

**Les blocages sont désactivés.**

# THERMOSTATS ÉLECTRONIQUES **CLASSIC®**

## Notice d'emploi

### 5.1.3 Réglage de la luminosité des LED (voyants) ①.



Approcher la clé.



Régler la luminosité désirée au moyen de la molette du bouton ②.



Clignotement du voyant bleu.



Eloigner la clé.



Appuyer sur le bouton jusqu'à obtenir le clignotement des LED (voyants) ✓ et ③.



Arrêt du clignotement du voyant bleu. La luminosité du LED est validée.



Clignotement des deux LED (voyants).



Tourner à nouveau la molette pour retrouver le niveau de la température désirée.

**Les voyants ① s'allument désormais à l'intensité de luminosité voulue.**

### 6.1 Caractéristiques des signaux en cas de commande externe

Commander le thermostat à l'aide d'une centrale de programmation en mesure de lancer les commandes reportées dans le tableau ci-après.

Raccorder la centrale au thermostat à l'aide du Fil Pilote.

Veiller à ce que le signal de commande corresponde au mode de fonctionnement voulu.

Mode	Description de la commande	Signal
CONFORT	Absence de signal	—
ECO	Alternance complète	
ECO 1	Absence de tension pendant 5 min. Alternance complète pendant 3 sec.	
ECO 2	Absence de tension pendant 5 min. Alternance complète pendant 7 sec.	
HORS GEL	Alternance négative	
ARRÊT	Alternance positive	

### 7.1 Caractéristiques techniques du thermostat

Alimentation	230 V 50 Hz
Puissance de chauffage	2000 W maximum
Classe d'isolement	II
Degré de protection	IP24
Résistance aux chocs	IK10
Température de fonctionnement	0 ÷ 50°C
Température de stockage	-20÷80°C
Humidité de fonctionnement	20÷95% sans eau de condensation
Réglage de la température	Analogique à l'aide d'une molette
Plage de réglage	7 ÷ 30°C
Erreur maximum de réglage	0,5°C
Performances	NF Cat. C



*Kalirel*

# Thermo-dynamic fluid-filled electric radiators

with electronic thermostat  
Cyclope® or Classic

ENGLISH

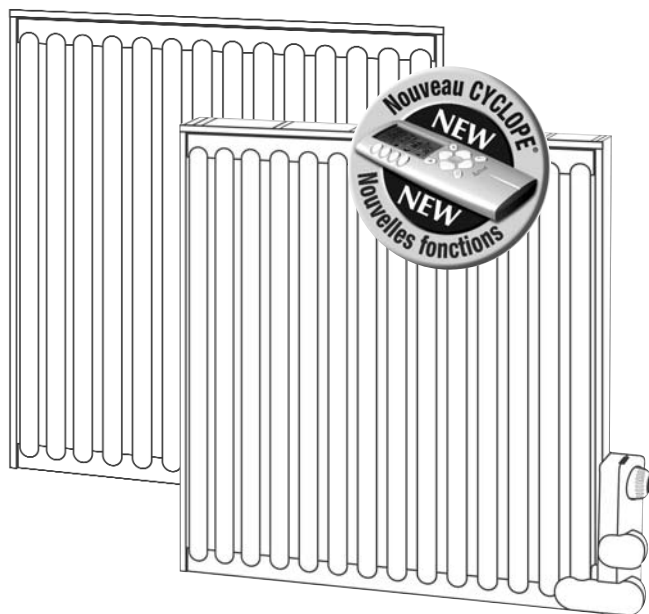

**Location**

**Installation**

**Connection**

**Safety**

**Use**

You have just acquired one or several of our electric radiators. Thank you for having chosen Kalirel and for your trust in our products. For your comfort and safety, we invite you to read the manual instructions and the advices carefully.

**If you have any technical questions and requirements**  
**[www.kalirel.com](http://www.kalirel.com) - [www.kalirel.co.uk](http://www.kalirel.co.uk)**

# Table of contents

P A G E

**19 to 20**

## **INSTALLATION AND WIRING INSTRUCTIONS**

Electrical installation .....	19
Installation rules in wet rooms .....	19
Electrical connections .....	20
Starting .....	20
Safety instructions .....	20

P A G E

**21 to 24**

## **RADIATOR INSTALLATION AND WALL MOUNTING**

Where to install the radiator .....	21
Wall mounting .....	24

P A G E

**23**

## **FOR YOUR SAFETY IMPORTANT - WARNING**

P A G E

**25 to 31**

## **ELECTRONIC THERMOSTAT CYCLOPE® & CLASSIC USER'S MANUAL**

# SYSTELIA STEEL ELECTRIC RADIATOR INSTALLATION INSTRUCTIONS

## ■ ELECTRICAL INSTALLATION

- 1- The electric installation must be in conformity with the standards and the code of practice currently used in the country where the product is going to be installed.
- 2- The radiator electrical connection must be carried out in a standardized junction box. In kitchen or bathrooms, the connection box should be installed 25 cm above the floor.
- 3- The radiator must be supplied with 230 V- 50 Hz single-phase and neutral. Other power supplies cannot be used than the one previously specified.
- 4- Each radiator must be supplied with a dedicated wire and protected with a 10 amp circuit breaker for devices from **500 W to 2000 W of power**.



## ■ INSTALLATION RULES

### ELECTRIC RADIATORS IN THE WET ROOMS (kitchens, bathrooms...).

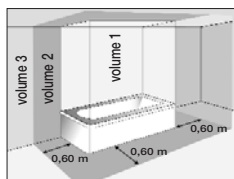

- This radiator is “class II” insulated, therefore earthing is prohibited. It is “IP24” therefore protected from splashed water.

- It can be installed in bathrooms volume 2 and

3 provided that no electric control unit can be touched by the people using the bath-tub or the shower.

- It must necessarily be connected to the electrical supply network in a standardized junction box without the using a socket-outlet. Earthing is prohibited.
- The circuits supplying the electrical devices in the wet rooms must necessarily be protected by a 30milli amp Residual Current Device for safe operation.

# SYSTEMIA STEEL ELECTRIC RADIATOR INSTALLATION INSTRUCTIONS



## ■ ELECTRICAL WIRING

- 1- The radiator is “class II” with double insulated .
- 2- The radiator is not equipped with an earth wire.  
Earthing is prohibited: it is strictly forbidden to connect it to the ground.
- 3- For thermostats equipped with a pilot wire to be connected to programming systems, it is essential to get a correct connection of the phase and neutral.

Colour code: (see picture 1) BROWN connection with the phase/ GREY connection with the neutral/BLACK connection with the pilot wire (if necessary) to a pilot wire programmer ONLY.

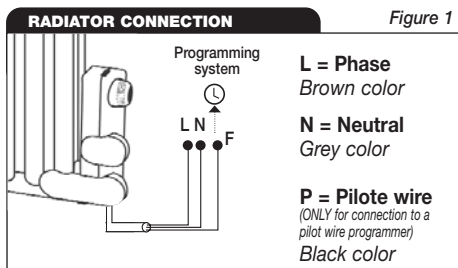

- 4- If the *pilot wire* is not connected, the wire tip must be insulated.
- 5- ▲ The *pilot wire* direct connection to the power supply (phase, neutral or earth) will destroy the thermostat. The appliance should NOT in any event be connected to the earth.  
The black wire is for pilot wire programming use ONLY.

**CAUTION: Before any installation or operation on the electrical circuit, please cut off the power supply with the circuit breaker or with the main circuit breaker and check if there is live wire.**

## ■ STARTING

- 1- Check that the radiator is correctly supplied with electricity then test the various functions of the thermostat and set the temperature you want to get. For this operation, refer to the Cyclope® electronic thermostat user's manual.
- 2- In case of faulty operation, please check that the radiator is properly supplied with electricity.  
If the radiator is properly supplied and if it does not work correctly, please advise your installer or the manufacturer.

## ■ SAFETY INSTRUCTIONS

- 1- Do not dismount nor modify the radiator.
- 2- In order to avoid any risk of electrocution:
  - Do not take apart the electronic thermostat which has been assembled in the factory.
  - Do not introduce a metallic object into the thermostat.
  - The electrical cable integrated in the factory is not replaceable; delivered in a standard length it should not be extended, nor shortened.

DO NOT twist or jam the cable in the radiator wings behind it.

- If the cable is damaged, you risk very serious wounds that could lead to death. After its replacement, if the assembly was not carried out properly, you risk the same wounds.

If the electric cable is damaged, it must be replaced by the manufacturer, its after-sale service or by people of similar qualification, in order to avoid any danger.

**WARNING:** in order to avoid overheating, do not to cover the heating appliance. The heating appliance should not be placed just below a socket-outlet.

- 3- This heating appliance is filled with an accurate quantity of special fluid. Repairs requiring the opening of the fluid tank should only be carried out by the manufacturer or his after sale service which normally should be contacted in the event of fluid leakage.
- 4- When the heating appliance is to be sent to the dump, respect the regulations concerning the oil recycling.  
Fluid residues will have to be recycled in a registered facility in conformity with the local, regional or national regulations.
- 5- In case of failure or possible repairs, contact your supplier.

# RADIATOR INSTALLATION AND WALL MOUNTING

## ■ WHERE TO INSTALL THE RADIATOR

For the radiator **correct operation** and the users' **safety**:

- 1- The minimal dimensions indicated on *figure 2* will have to be respected
  - Height between the ground and the lower part of the radiator: minimum 100 mm, maximum 150 mm.
  - Distance between the radiator side and the wall angle: minimum 100 mm.
- 2- Avoid any obstacle around the radiator.
- 3- In the case of positioning a rack on the top of the radiator, you must respect the space of 100 mm between the radiator and the rack.
- 4- Do not install the radiator below one or several socket-outlets.
- 5- Do not put any object which can obstruct the air circulation (piece of furniture, armchair...) closer to 60 cm of the radiator front.



## ■ MOUNTING

Kalirel has been designed for the installer to be **quick and easy to install**, with features such as **pre-wired electrical connections** and **fast fit, simple, secure assembly wall fixings brackets kit**.

- 1- Install the radiator to a wall with the SYSTÉLIA brackets according to the drilling dimensions *figure 3-4*.
- 2- Use plugs and screws adapted to the structure of the walls where the radiator will be mount.
  - For radiator installation, see *figure n° 5 - 6 - 7 - 8 - 9*.
  - Install the radiator horizontally and at level.

Figure 2

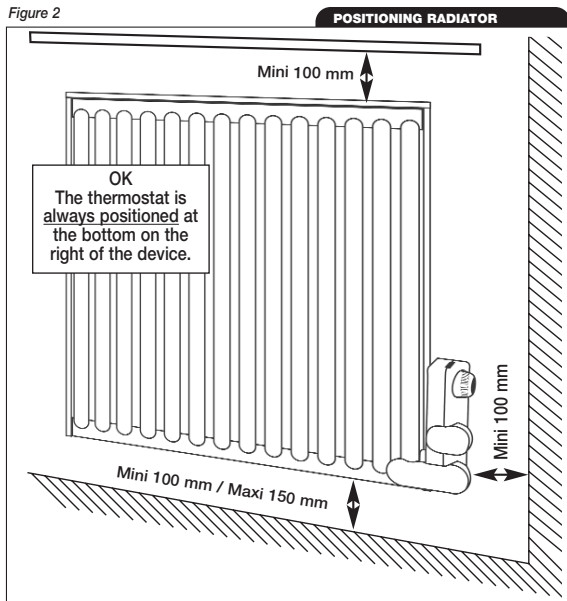

The radiator must be installed horizontally and at level.

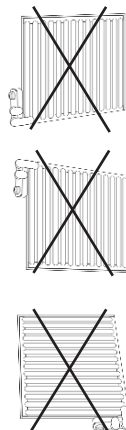

## WALL MOUNTING BRACKETS

Determine the right bracket from the left one.

Figure 3

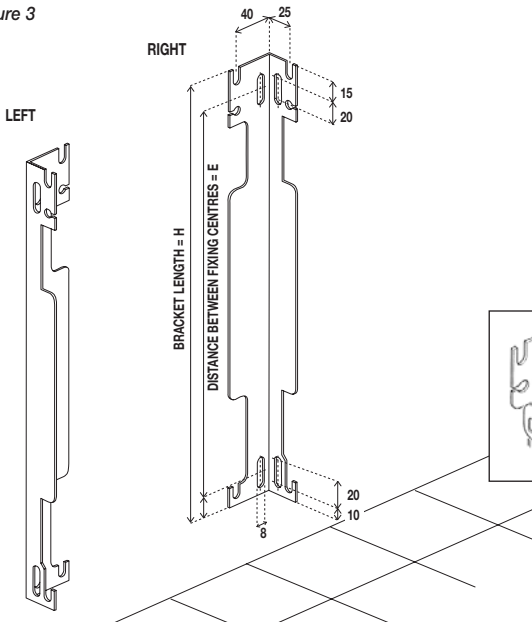

### FITTING WITH HOOKS

The hooks are mandatory to maintain the radiator on the wall.

Check the right hook from the left.

- 1/ Insert each hook into the slit
- 2/ Swivel to the top
- 3/ Fix the plastic staples onto the brackets.

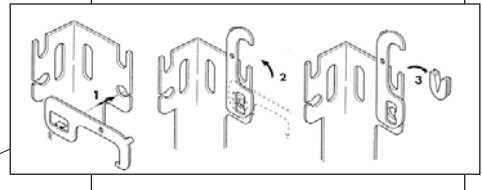
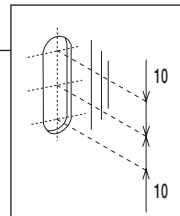

Figure 4

### WALL MOUNTING BRACKETS

## DRILLING DIMENSIONS FOR SYSTEMIA WALL MOUNTING BRACKETS

- A = mini. 207 mm - maxi 257 mm
- B = 658 (for 900 mm high radiator)
- D = 358 (for 600 mm high radiator)
- E = 158 (for 400 mm high radiator)



BRACKETS FOR 900 MM HIGH RADIATORS

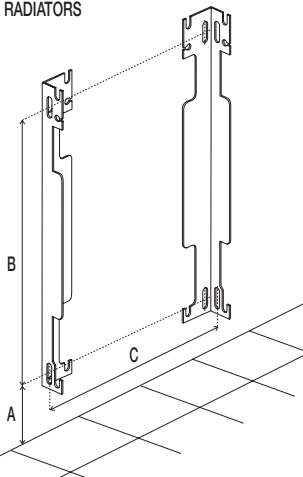

BRACKETS FOR 600 MM HIGH RADIATORS

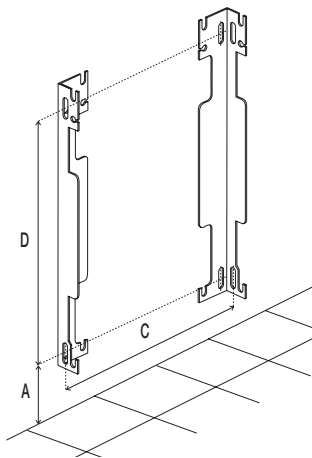

BRACKETS FOR 400 MM HIGH RADIATORS

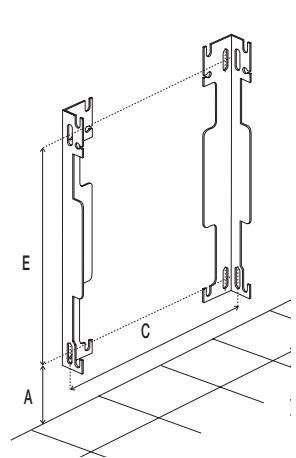



SINGLE PANEL	Height (mm)	Radiator dimensions (C)
500 W	600	257
750 W	600	497
1000 W	600	737
1250 W	600	977
<b>DOUBLE PANEL</b>		
500 W	400	217
750 W	400	377
1000 W	400	617
1250 W	400	777
1000 W	600	297
1500 W	600	617
2000 W	600	937
1500 W	900	377
2000 W	900	617

## FOR YOUR SAFETY

**In accordance with the regulations**, the heating element inside the radiator is equipped with an integrated fuse. In case of overheating, the fuse melts and cuts the power supply.

The heating element must then be changed by the manufacturer or by a qualified professional electrician; please contact your dealer.

## MAINTENANCE

1- For perfect functioning of your radiator and to ensure its durability, it is necessary to clean the radiator at least once a year:

- Cut off the radiator power supply before carrying out its cleaning.
- Clean with a wet cloth and a non-aggressive soft product (liquid soap for example) on the radiator surface without forgetting the back and the lower part and wipe it with a dry rag; repeat the operation if necessary.
- Do not to use any product on the thermostat; wipe it with a dry rag.

2- If you must open the windows to give air, switch off the radiators by stopping the thermostat, you will save energy.

## IMPORTANT

### FUNCTIONING

Light “clicks” can sometimes be heard. They can be explained by the interlocking of certain types of thermostats.

Light “cracks” can punctually be heard. They can be explained by the expansion of various metals composing the radiator.

These phenomena are usual and inherent to this type of radiator; it is neither a breakdown nor a failure.

### WARNING

- It is essential that you keep this user’s leaflet with the radiators it refers to, for any further consulting.
- If the device were to be resold or transferred to a third party, this user’s manual must be transferred with the radiator, so that the new user can know and follow the manual specifications. Failure to comply with the manual instructions will invalidate the manufacturer’s warranty.

# RADIATOR WALL MOUNTING

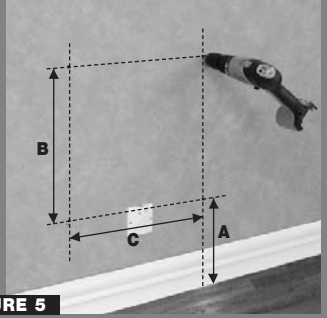
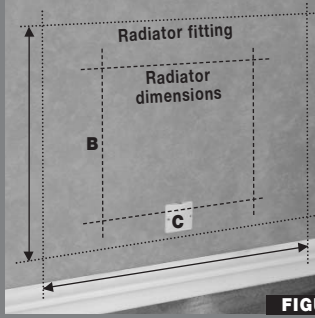
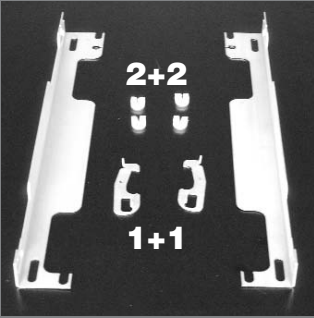

FIGURE 5

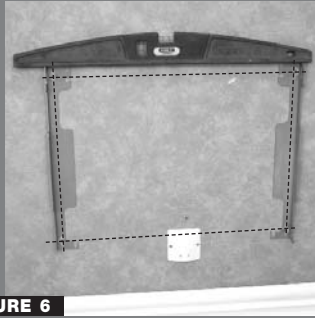
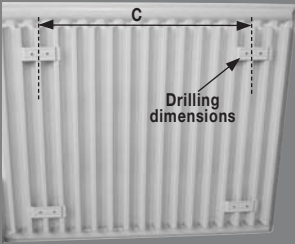

FIGURE 6



FIGURE 7

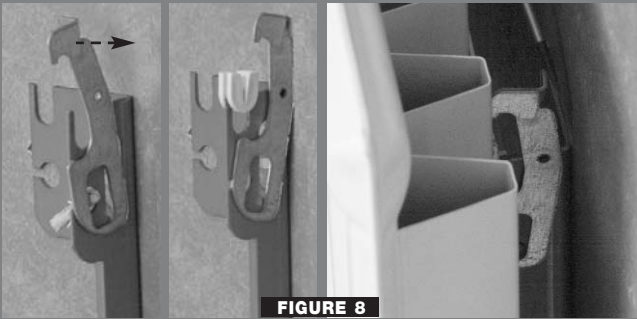

FIGURE 8



FIGURE 9

*The hooks are mandatory to maintain the radiator on the wall.*

# CYCLOPE®

## ELECTRONIC THERMOSTATS

### Radio-controlled thermostat

### User instructions



ENGLISH

#### 1.1 Configuration

- ① Status indicator lights
- ② Temperature control knob
- ③ Mode selector

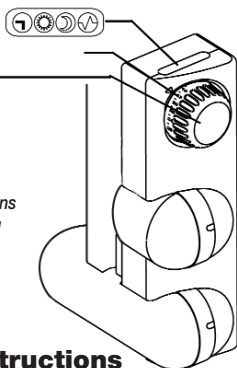

**i** Read these instructions carefully before using the radiator.

#### 2.1 Safety instructions

**!** The installation must comply with current norms and best trade practice in the country where it is fitted.

The thermostat is class II and protected against water splashes. It can be installed in Zone 2 and 3 in bathrooms. Do not touch thermostat when in the shower or bath.

Install a calibrated earth-leak circuit breaker in accordance with current norms.

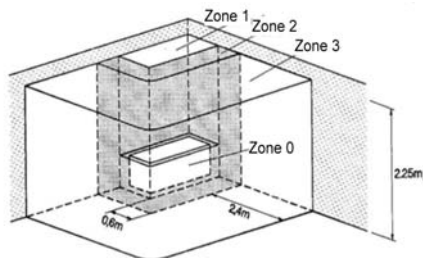

#### 3.1 Installation

##### 3.1.1 Where to install it

The thermostat must be installed in accordance with the diagram:

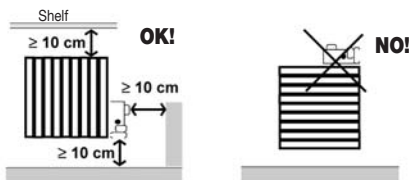

**!** Do not cover the ventilation holes on the thermostat.

##### 3.1.2 Connecting to the electric power supply

Connect the thermostat's electric wires to the mains power supply using a junction box. Place the junction box at least 25cm above the floor. Install the junction box behind the thermostat. Do not place any plug sockets or plugs between the two.

	Brown	Live	230 V 50 Hz
	Light blue/grey	Neutral	
	Black	Pilot wire	External control (see 5.1)

**!** The power supply circuit must be sectioned. Sectioning must be done using a multi-polar device sectioning all the power supply terminals. The sectioning distance between the contacts of each terminal must be at least 3mm.

# CYCLOPE® ELECTRONIC THERMOSTATS

## User instructions

### 3.1.3 Connecting to the external command for load shedding

Use the pilot wire. Connect the electric wire to the programming base unit fitted with a pilot wire.

 *If the pilot wire is not connected to a programming base unit then it must be insulated for safety reasons. In no event should it be connected to the earth.*

## 4.1 Use

### 4.1.1 Operating characteristics

The operating characteristics are:

- Controlling the temperature.
- Selecting and controlling the operating mode.

### 4.1.2 Controlling the temperature

 **22** Turn the knob until you  
- obtain the required temperature.  
**24**

### 4.1.3 Selecting and controlling the operating mode

Press button  and release it to select and control the desired operating mode.

The operating mode changes with each brief push of the button. The selected mode is indicated by status light .

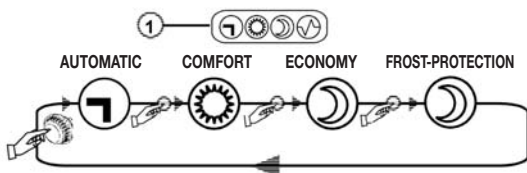

### **AUTOMATIC MODE**

Blue light on The operating mode is controlled by the signal emitted by the Cyclope® radio control. The selected mode is indicated by the status light.

### **COMFORT MODE**

Red light on The normal comfort operating mode is on. The temperature is that dialled by knob .

### **ECONOMY MODE**

Green light on The night-time economy mode is on. The temperature is automatically 3.5°C lower than that of the comfort mode.

### **FROST-PROTECTION MODE**

Flashing green light The frost-protection mode is on. The temperature is set at 7°C. This minimal temperature means material runs no risk of freezing up.



### 4.1.4 Identifying malfunctions

#### **HEATING ELEMENT**

Red light on The heating element is operating normally.

Flashing red light There is a problem with the thermostat.

### 4.1.5 Turning the thermostat off

 Hold down button  for 5 seconds then release it. The thermostat stops.  
To turn the thermostat on again press button  briefly

# CYCLOPE® ELECTRONIC THERMOSTATS

## User instructions

### 5.1 Load-shedding





If you have chosen not to use the Cyclope OptiPower™ function, then you can use a load-shedding pilot wire.

In this case, connect the black wire to the load-shedding pilot wire. The pilot wire 'stop' position overrides the system and switches the Cyclope® thermostat to 'stop' position whatever the status of the thermostat. *(See electrical connection instructions on p.4).*

Control the thermostat using a programming base unit able to issue the instructions given in the table below.

Connect the base unit to the thermostat using a pilot wire.

Check that the command signal corresponds to the desired operating mode.

Mode	Command description	Signal
COMFORT	No signal	—
ECONOMY	Alternating	
ECONOMY 1	No current for 5 minutes. Alternating for 3 seconds.	
ECONOMY 2	No current for 5 minutes. Alternating for 7 seconds.	
FROST-PROTECTION	Negative half-wave	
OFF	Positive half-wave	

### 6.1 Technical characteristics of the thermostat

Power supply	230 V 50 Hz
Heating power	2000 W maximum
Insulation category	II
Protection category	IP24
Shock resistance	IK10
Operating temperature	0 ÷ 50°C
Storage temperature	-20÷80°C
Operating humidity levels	20÷95% without any condensation
Temperature control	Analogical using a knob
Temperature selection range	7 ÷ 30°C
Maximum error   selected temperature	0.5°C
NF (French Norms) Performance	Category C

# CLASSIC

## ELECTRONIC THERMOSTATS

### Thermostat with pilot wire

## User instructions

### 1.1 Configuration

- ① Status indicator lights
- ② Temperature control knob
- ③ Mode selector
- ④ Electronic lock
- ⑤ Electronic key

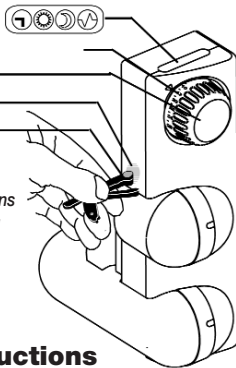

**i** Read these instructions carefully before using the radiator.

### 2.1 Safet instructions

**!** The installation must comply with current norms and best trade practice in the country where it is fitted.

The thermostat is class II and protected against water splashes. It can be installed in Zone 2 and 3 in bathrooms. Do not touch thermostat when in the shower or bath.

Install a calibrated earth-leak circuit breaker in accordance with current norms.

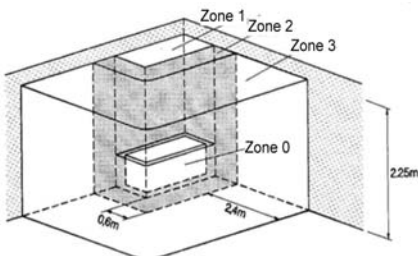

### 3.1 Installation

#### 3.1.1 Where to install it

The thermostat must be installed in accordance with the diagram:

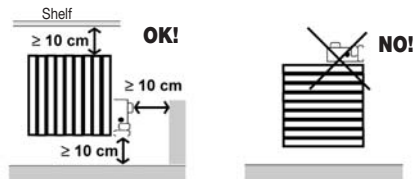

**!** Do not cover the ventilation holes on the thermostat.

#### 3.1.2 Connecting to the electric power supply

Connect the thermostat's electric wires to the mains power supply using a junction box.

Place the junction box at least 25cm above the floor.

Install the junction box behind the thermostat.

Do not place any plug sockets or plugs between the two.

	Brown	Live	230 V 50 Hz
	Light blue/grey	Neutral	
	Black	Pilot wire	External control (see 6.1)

**!** The power supply circuit must be sectioned. Sectioning must be done using a multi-polar device sectioning all the power supply terminals. The sectioning distance between the contacts of each terminal must be at least 3mm.

# CLASSIC® ELECTRONIC THERMOSTATS

## User instructions

### 3.1.3 Connecting to the external command

Use the pilot wire. Connect the electric wire to the programming base unit fitted with a pilot wire.



*If the pilot wire is not connected to a programming base unit then it must be insulated for safety reasons. In no event should it be connected to the earth.*

## 4.1 Use

### 4.1.1 Operating characteristics

The operating characteristics are:

- Controlling the temperature.
- Selecting and controlling the operating mode.
- Controlling the intensity of the LEDs (thermostat lights ①).

### 4.1.2 Controlling the temperature



2  
-  
3

Turn the knob until you obtain the required temperature.

### 4.1.3 Selecting and controlling the operating mode

Press the button ③ and release it to select and control the desired operating mode.

The operating mode changes with each brief push of the button. The selected mode is indicated by status light ①.



*In addition to showing the operating mode the status lights also show the status of the thermostat's auxiliary functions. See § 5.1.*

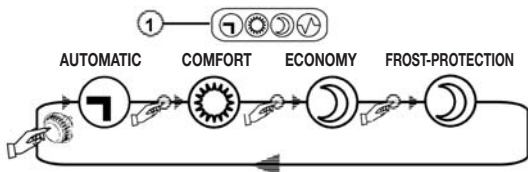

### AUTOMATIC MODE

Blue light on

If the pilot wire is connected, the mode is controlled by the signal emitted by the programming base unit. § 6.1. The selected mode is indicated by the status light. If the pilot wire IS NOT connected, then the thermostat is controlled in comfort mode and the red light comes.

If the thermostat is connected to the Cyclope® radio control, the operating mode is controlled by the signal emitted by the radio control.



### COMFORT MODE

Red light on

The normal comfort operating mode is on. The temperature is that dialled by knob ②.



### ECONOMY MODE

Green light on

The night-time economy mode is on. The temperature is automatically 3.5°C lower than that of the comfort mode.

### FROST-PROTECTION MODE

Flashing green light

The frost-protection mode is on. The temperature is set at 7°C. This minimal temperature means material runs no risk of freezing up.



### HEATING ELEMENT

Red light on

The heating element is operating normally.

Flashing red light

There is a problem with the thermostat.

# CLASSIC® ELECTRONIC THERMOSTATS

## User instructions

### 4.1.5 Turning the thermostat off



Hold down button ③ for 5 seconds then release it. The thermostat stops.

To turn the thermostat on again press button ③ briefly.

### 5.1 Auxiliary functions

The thermostat is equipped with an electronic key ⑥. The key gives you access to the auxiliary functions.

#### 5.1.1 Blocking thermostat functions

You can prevent any change in operating mode and the temperature the thermostat is set to.



#### FUNCTION LOCK 1

Button ③ is deactivated.

It is only possible to set the temperature.



Place the key near the circle on the thermostat making sure you hold the key the right way up. (See photo above).



Flashing blue light.



Press button ③ until the **Comfort** light comes on.



Flashing red light.



Move the key away.



The blue light stops flashing.



The red light stops flashing.

**Function lock 1 is now activated.**

#### FUNCTION LOCK 2

Button ③ and the temperature control knob ② are deactivated.



Place the key near the circle.



Flashing blue light.



Press the button until the **economy** light starts flashing.



Flashing green light.



Move the key away.



The blue light stops flashing.



The green light stops flashing.

**Function lock 2 is now activated.**



*When these function locks are activated any pressing of the button or turning of the temperature knob is indicated by the flashing blue light ④.*

#### 5.1.2 Unlocking the thermostat functions



Place the key near the circle.



Flashing blue light.



Press on the button several times until the blue light starts flashing.



Move the key away.



The blue light stops flashing.

**The function locks are now deactivated.**

# CLASSIC® ELECTRONIC THERMOSTATS

## User instructions

### 5.1.3 Controlling the LED intensity (lights) ①.



Place the key near the circle.



Set the desired intensity using the knob on button ②.



Flashing blue light.



Move the key away.



Press on the button until the LEDs  
Ⓜ and Ⓝ start flashing.



The blue light stops flashing.  
The LED intensity has been set.



Both LEDs (lights) flash.



Turn the knob once again to set the temperature to the desired level.

**The lights ① now come on at the desired intensity.**

### 6.1 Signal characteristics for external command

Control the thermostat using a programming base unit able to issue the instructions given in the table below.

Connect the base unit to the thermostat using a pilot wire.

Check that the command signal corresponds to the desired operating mode.

Mode	Command description	Signal
COMFORT	No signal	—
ECONOMY	Alternating	
ECONOMY 1	No current for 5 minutes. Alternating for 3 seconds.	
ECONOMY 2	No current for 5 minutes. Alternating for 7 seconds.	
FROST-PROTECTION	Negative half-wave	
OFF	Positive half-wave	

### 7.1 Caractéristiques techniques du thermostat

Power supply	230 V 50 Hz
Heating power	2000 W maximum
Insulation category	II
Protection category	IP24
Shock resistance	IK10
Operating temperature	0 ÷ 50°C
Storage temperature	-20÷80°C
Operating humidity levels	20÷95% without any condensation
Temperature control	Analogical using a knob
Temperature selection range	7 ÷ 30°C
Maximum error   selected temperature	0.5°C
NF (French Norms) Performance	Category C



*Kalirel*

# Radiadores eléctricos en acero con fluido termodinámico

con termostato electrónico  
Cyclope® o Clásico

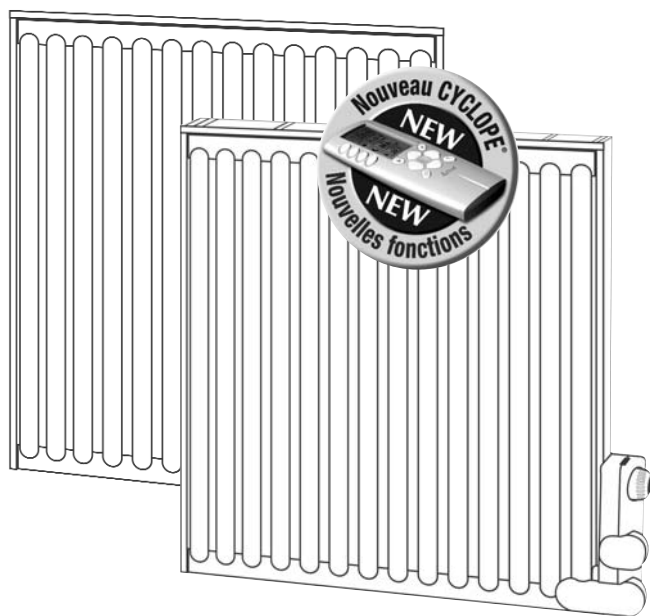

ESPAÑOL

**Emplazamiento**

---

**Instalación**

---

**Conexión**

---

**Seguridad**

---

**Utilización**

---

Acaban de hacer la adquisición de uno o de varios de nuestros radiadores y les agradecemos su elección y su confianza. Para su comodidad y su seguridad, les invitamos a seguir las consignas y los consejos del presente prospecto.

**Para toda información complementaria, consulten**

**[www.kalirel.com](http://www.kalirel.com)**

# Sumario

P A G E

**35 hasta 36**

## **INSTRUCCIONES DE INSTALACIÓN Y DE CONEXIÓN ELÉCTRICA**

Instalación eléctrica .....	35
Normas de instalación en habitaciones húmedas .....	35
Conexión eléctrica .....	36
Puesta en servicio .....	36
Precauciones de seguridad .....	36

P A G E

**37 hasta 40**

## **INSTALACIÓN Y FIJACIÓN DEL RADIADOR**

Emplazamiento del radiador .....	37
Montaje .....	37
Instalación del radiador .....	40

P A G E

**39**

## **PARA SU SEGURIDAD IMPORTANTE - ADVERTENCIA**

P A G E

**41 hasta 47**

## **TERMOSTATO ELECTRÓNICO CYCLOPE® - CLASICO Manual de utilización**

# INSTRUCCIONES DE INSTALACIÓN Y DE CONEXIÓN ELÉCTRICA DEL RADIADOR EN ACERO

## ■ INSTALACIÓN ELÉCTRICA

- 1- La instalación eléctrica debe ajustarse a la norma NF C 15.100 y a las normas actuales.
- 2- La conexión eléctrica del aparato debe efectuarse con una caja normalizada
- 3- La alimentación eléctrica del aparato está prevista en 230 - 50 Hz monofásica. No utilizar otras fuentes de alimentación que aquéllas anteriormente especificadas.
- 4- Cada aparato debe ser abastecido por una línea especificada, protegida por un cortacircuitos de calibre 10 A para los aparatos de 500 w a 2000 w.

## ■ NORMAS DE INSTALACIÓN RADIADORES ELÉCTRICOS EN LAS HABITACIONES HÚMEDAS

*(Salas de agua, cuartos de baño...)*

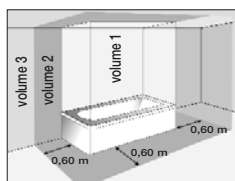

- El radiador está en **clase II** doble aislamiento . Esta protegido contra las proyecciones de agua IP24.

- Puede instalar le en el volumen 2 y 3 de protección de los cuartos de baño o salas de agua con tal que

ningún órgano de control eléctrico pueda ser accesible para las personas que utilizan la bañera o la ducha.

- Deben obligatoriamente conectarse a la red eléctrica con una caja de conexión normalizada sin la interposición de una toma de corriente.
- No deben conectar le a una toma de tierra.
- Los circuitos que abastecen los aparatos eléctricos en los cuartos de baño o salas de agua deben obligatoriamente estar protegidos por un dispositivo de protección diferencial alta sensibilidad (30Ma).



## INSTRUCCIONES DE INSTALACIÓN Y DE CONEXIÓN ELÉCTRICA DEL RADIADOR EN ACERO



### ■ CONEXIÓN ELÉCTRICA

- 1- El radiador está en **clase II** doble aislamiento .
- 2- El aparato no tiene conexión a tierra y está prohibido conectarlo a la tierra.
- 3- Para los termostatos equipados de “un hilo piloto” previsto para conectarse a periféricos de programación, **es primordial tener una conexión correcta de la fase y el neutro**.

Código color: (véase figura n°1) CASTAÑO conexión a la fase/GRIS conexión al neutro/NEGRO conexión al “hilo piloto” (si hay).

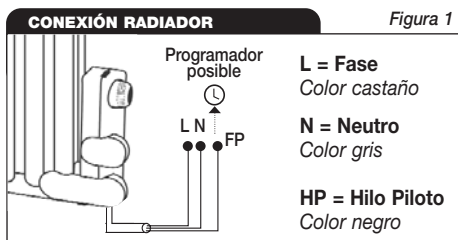

- 4- Si el “hilo piloto” no esta conectado, la extremidad del hilo conductor debe aislarse.
- 5- **▲ Si se hace una conexión directa del “hilo piloto” sobre la alimentación eléctrica (fase neutra o tierra) se deteriora el termostato.**

**ATENCIÓN:** Antes de toda instalación o intervención sobre el circuito eléctrico, cortar la alimentación por medio del corta circuito o del cortacircuitos principal y comprobar la ausencia de tensión en la línea de conexión.

### ■ PUESTA EN SERVICIO

- 1- Comprobar que el aparato esta bien conectado a la red eléctrica, luego probar las distintas funciones del termostato y proceder al ajuste de la temperatura de consigna. Para esta operación, referirse al manual de ajuste del termostato electrónico.
- 2- En caso de anomalía de funcionamiento, comprobar que el aparato este bien conectado a la red eléctrica. Si esta bien conectado y que no funciona correctamente avisar a su instalador o al fabricante.

### ■ PRECAUCIONES DE SEGURIDAD

- 1- No desmontar ni modificar el aparato.
  - 2- Con el fin de evitar todo riesgo de electrocución:
    - no desmontar el termostato electrónico que a estado sellado en fábrica.
    - no introducir objetos metálicos en el termostato.
    - el cable de alimentación instalado en fábrica no es intercambiable, suministrado en longitud normal no debe alargarse, ni acortarse.
- No torcer o acuniar el cable, en las aletas detrás del radiador.

Si el cable se daña, se pueden provocar heridas muy graves que pueden ocasionar la muerte. Después de su cambio, si el montaje no se efectuó correctamente, también pueden provocar las mismas heridas.

Si el cable se daña, debe ser sustituido por el fabricante, por su servicio postventa o personas de calificación similar con el fin de evitar todo peligro.

**ADVERTENCIA:** con el fin de evitar un recalentamiento, no cubrir el radiador. El radiador no debe colocarse directamente debajo de una toma de corriente.

- 3- Cuando el radiador se pone al rechazo, cumplir las normativas relativas a la eliminación del aceite.
- 4- Los residuos del fluido, en particular, deberán ser eliminados por incineración en una instalación consejo conforme a los Reglamentos locales, regionales o nacionales o si no recuperarse.
- 5- En caso de mal funcionamiento o posibles reparaciones, pónganse en contacto con su proveedor.

# INSTALACIÓN Y FIJACIÓN DEL RADIADOR

## ■ EMPLAZAMIENTO DEL RADIADOR

Para un **buen funcionamiento** del radiador y para la **seguridad de los usuarios**:

- 1- Las costas mínimas indicadas sobre la *figura 2* deberán respetarse
  - Altura entre el suelo y la parte inferior del radiador: mini 100 mm max. 150 mm.
  - Distancia entre el lado del radiador y un ángulo de la pared: mini 100mm.
- 2- Evitar todo obstáculo alrededor al radiador.
- 3- Si se coloca una estantería encima del radiador, respetar imperativamente el espacio de 100 mm entre el radiador y la estantería.
- 4- No instalar el aparato directamente debajo de una toma o de un bloque de tomas de corriente.
- 5- Colocar todo objeto que puede obstruir la circulación del aire (mueble, sillón...) a al menos 60 cm alrededor del radiador.



## ■ MONTAJE

- 1- Instalar el radiador en un puesto fijo por medio de las consolas murales según las costas de perforación *figuras n° 3-4*.
- 2- Utilizar las clavijas y los tornillos adaptados a la estructura de las paredes que soportan al radiador.
  - Instalación del radiador ver *figuras n° 5 - 6 - 7 - 8 - 9*.
  - Instalar al radiador horizontalmente y de nivel.

Figura 2

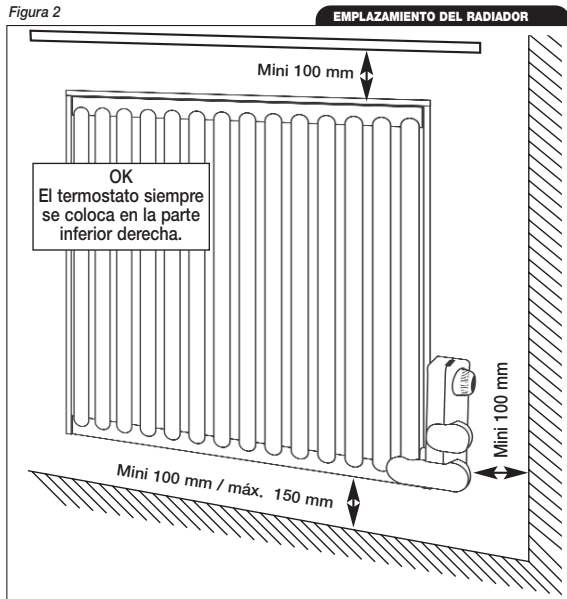

Este aparato debe instalarse horizontalmente y de nivel.



Figura 3

## ■ CONSOLAS

Situar las consolas derecha e izquierda

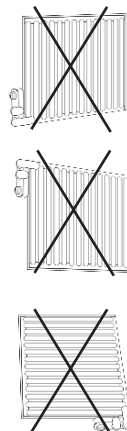
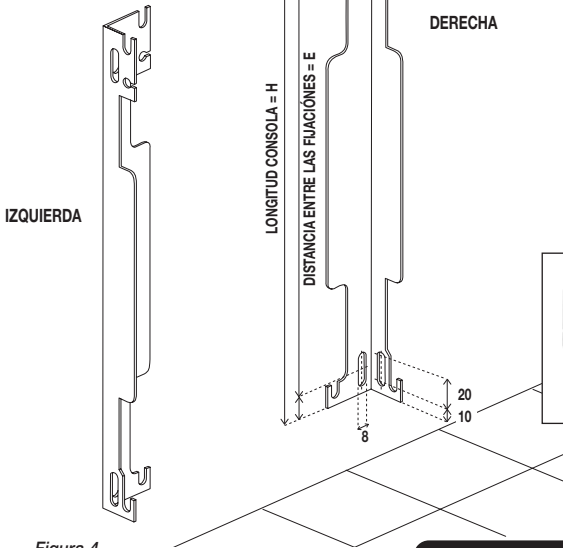

### MONTAJE CON GANCHOS

Los ganchos son obligatorios para mantener el radiador en posición.

Situar el gancho derecho y el gancho izquierdo.

- 1/ Insertar cada gancho en la raja
- 2/ Girar hacia arriba
- 3/ Colocar los jinetes plásticos sobre las consolas



Figura 4

### CONSOLAS

## COSTAS DE PERFORACIÓN

PARA CONSOLA RADIADOR EN ACERO

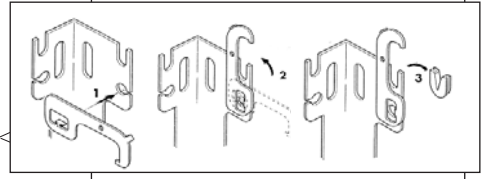
- A = mini. 207 mm. - máximo 257 mm.
- B = 658 (para radiador altura 900 mm.)
- D = 358 (para radiador altura 600 mm.)
- E = 158 (para radiador altura 400 mm.)

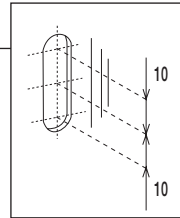

CONSOLA RADIADOR  
H.900 MM

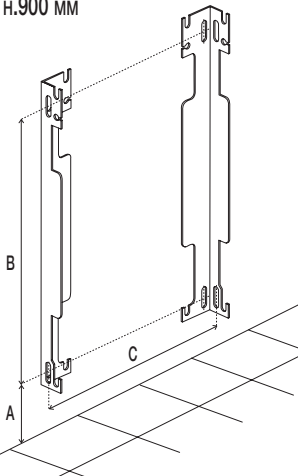

CONSOLA RADIADOR  
H.600 MM

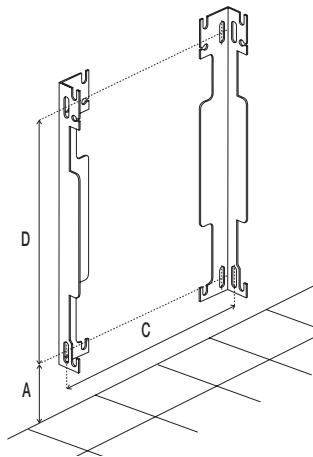

CONSOLA RADIADOR  
H.400 MM

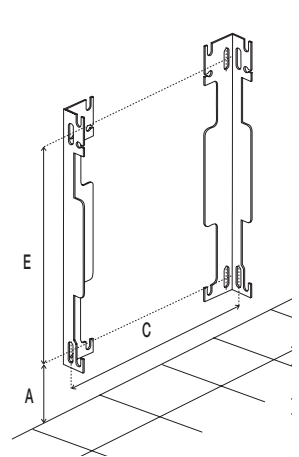



Panel simple	Potencia	Altura	Costas (C)
	500 W	600	257
	750 W	600	497
	1000 W	600	737
	1250 W	600	977
DOBLE Panel	Potencia		
	500 W	400	217
	750 W	400	377
	1000 W	400	617
	1250 W	400	777
	1000 W	600	297
	1500 W	600	617
	2000 W	600	937
	1500 W	900	377
	2000 W	900	617

## PARA SU SEGURIDAD

**Conforme a la normativa en vigor** la resistencia de tipo calentador de inmersión del radiador se equipa de un fusible integrado. En caso de recalentamiento, el fusible funde y corta la alimentación eléctrica de la resistencia. La resistencia debe entonces ser cambiada por el fabricante o por un profesional cualificado y autorizado, póngase en contacto con su proveedor.

## MANTENIMIENTO

- Para un perfecto funcionamiento de su aparato y para garantizar su perpetuidad, es necesario limpiar el aparato al menos 1 vez al año:
  - Cortar la alimentación del aparato antes de proceder a su limpieza.
  - Pasar una esponja húmeda con un producto suave no agresivo (jabón líquido por ejemplo) sobre la superficie del radiador sin olvidar la parte posterior y la parte inferior, secar con un trapo seco, repetir la operación en caso de necesidad.
  - Para el termostato, no utilizar productos, limpiar con un trapo seco.
- Si deben abrir las ventanas para ventilar, detener los radiadores por medio de la función "paro del termostato", evitarán derrochar energía.

## IMPORTANTE

### FUNCIONAMIENTO

Los ligeros "chasquitos" que pueden a veces oír, se deben al enganche de algunos tipos de termostatos. Los ligeros "crujidos" que pueden escuchar eventual y puntualmente se deben a la dilatación de los distintos metales que componen el radiador.

Estos fenómenos son normales e inherentes a este tipo de radiador, esto no es ni una avería ni un mal funcionamiento.

### ADVERTENCIA

- Es indispensable que este manual esté conservado con los aparatos a los cuales se refiere, para toda futura consulta.
- Si el material puede revenderse o transferirse a un tercero, este manual debe acompañar los radiadores, de modo que el nuevo usuario pueda conocer y seguir las condiciones del presente.
- El incumplimiento de las condiciones del presente podría implicar la nulidad de la garantía del fabricante.

# INSTAURACIÓN DEL RADIADOR



FIGURA 5



FIGURA 6

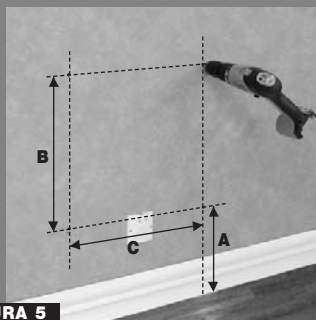
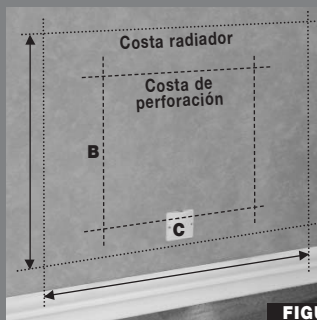
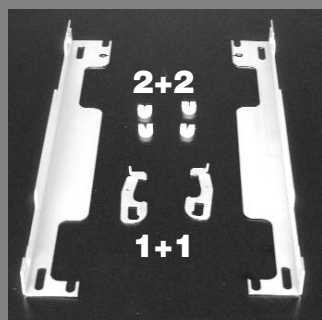

FIGURA 7

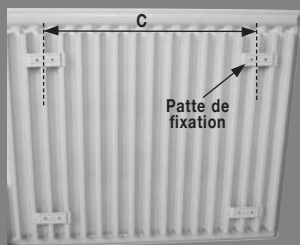

FIGURA 8



FIGURA 9

*Los ganchos son obligatorios para mantener el radiador en posición.*

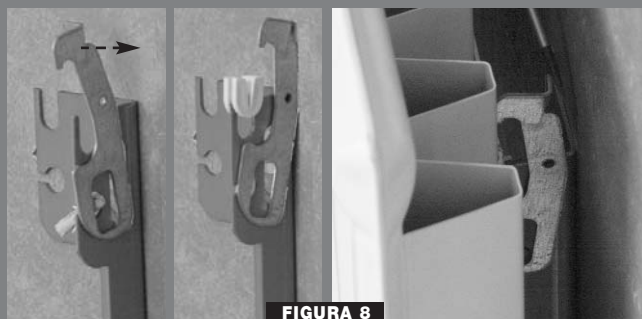
# TERMOSTATOS ELECTRÓNICOS CYCLOPE®

## Termostato radio

### Modo de empleo



## 1.1 Configuración

- ① Indicadores luminosos de estado
- ② Perilla de ajuste de la temperatura
- ③ Selector de modos

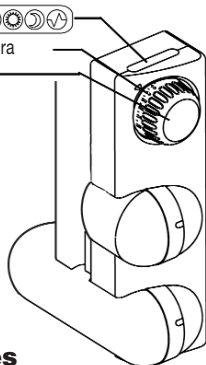

**i** Lea atentamente las presentes instrucciones antes de usar el radiador.

## 2.1 Instrucciones de seguridad

**!** La instalación debe ser conforme a las normas vigentes y a las buenas prácticas del país donde se realiza.

El termostato es de clase II y está protegido contra las salpicaduras de agua. Se puede instalar en cuartos de baño en Zona 2 y Zona 3.

No toque el termostato mientras toma un baño o una ducha.

Instale un disyuntor diferencial calibrado según las normas en vigor.

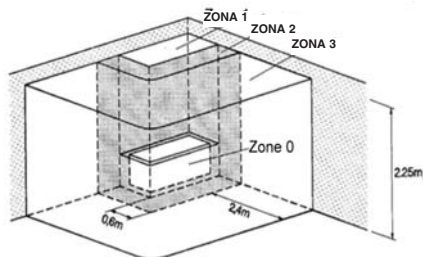

## 3.1 Instalación

### 3.1.1 Ubicación

Se deberá instalar el termostato según la figura:

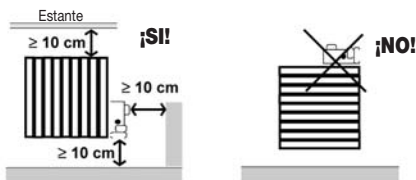

**!** No bloquee los orificios de ventilación del termostato.

### 3.1.2 Conexión a la línea eléctrica

Conecte los cables eléctricos del termostato a la red de alimentación con la ayuda de una caja de conexión.

Coloque la caja de conexión a una altura mínima de 25 cm del suelo.

Instale la caja de conexión detrás del termostato.

No interponga tomas o fichas de corriente.

	Marrón	Fase	230 V 50 Hz
	Azul claro	Neutro	
	Negro	Hilo Piloto	Comando externo (Ver 5.1)

**!** Prever el seccionamiento del circuito de la red de alimentación. El seccionamiento debe efectuarse con la ayuda de un dispositivo multipolar que seccione todos los polos de alimentación. Las distancias de seccionamiento entre los contactos de cada polo no deben ser inferiores a 3 mm.

# TERMOSTATOS ELECTRÓNICOS **CYCLOPE®**

## Modo de empleo

### 3.1.3 Conexión a un sistema de comando externo para delestaje

Use el Hilo Piloto. Conecte el cable eléctrico a una central de programación que tenga un hilo piloto.

 Si el Hilo Piloto no está conectado a una central de programación, por cuestiones de seguridad, es imprescindible aislarlo. En ningún caso debe estar conectado a tierra.

## 4.1 Uso

### 4.1.1 Características de funcionamiento

Las características de funcionamiento son:

- Ajuste de la temperatura.
- Selección y control del modo de funcionamiento

### 4.1.2 Ajuste de temperatura

 **22** - Gire la perilla hasta obtener la temperatura deseada.  
**24**

### 4.1.3 Selección y control del modo de funcionamiento

Pulse el botón  y suéltelo para seleccionar y controlar el modo de funcionamiento deseado.

El modo de funcionamiento cambia cada vez que se pulsa brevemente el botón.

El indicador de estado  muestra el modo de funcionamiento seleccionado.

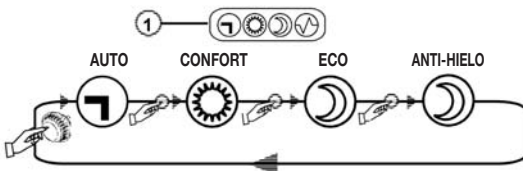

### **MODO AUTO**

Indicador luminoso azul encendido

El modo de funcionamiento está comandado por la señal transmitida por el control remoto Cyclope®. El modo elegido está indicado por el indicador luminoso de su indicador de estado.

### **MODO CONFORT**

Indicador luminoso rojo encendido

El modo Confort de funcionamiento normal está activado. La temperatura corresponde a la regulación efectuada con la ayuda de la perilla .

### **MODO ECO**

Indicador luminoso verde encendido

El modo Económico destinado al uso nocturno está activado. La temperatura elegida para el modo Confort disminuye automáticamente en  $-3,5^{\circ}\text{C}$ .

### **MODO ANTI-HIELO**

Indicador luminoso verde parpadeante

El modo anti-hielo está activado. La temperatura se regula en  $7^{\circ}\text{C}$ . Esta temperatura mínima permite evitar cualquier riesgo de helada.

### 4.1.4 Identificación de mal funcionamiento

#### **RESISTENCIA**

Indicador luminoso rojo encendido

La resistencia de calentamiento funciona de manera regular.

Indicador luminoso verde parpadeante

El termostato presenta defectos.

### 4.1.5 Para desactivar el termostato



Pulse el botón  durante 5 segundos y suéltelo.

El funcionamiento se detiene.

Para activar nuevamente el termostato, pulse brevemente el botón .

## TERMOSTATOS ELECTRÓNICOS **CYCLOPE®**

### Modo de empleo

#### 5.1 Caso de delestaje





Si ha elegido no utilizar la función Cyclope OptiPower™, puede usar un dispositivo de corte del hilo piloto.

En este caso, una el cable negro al dispositivo de corte del hilo piloto. La orden hilo piloto “Parada” es prioritaria y pone en posición “Parada” el termostato Cyclope®, cualquiera fuese el estado del termostato (*Ver las instrucciones de conexión eléctrica en la p. 4*).

Comande el termostato con la ayuda de una central de programación que pueda lanzar los comandos que figuran en el cuadro que figura más abajo.

Conecte la central al termostato con la ayuda del Hilo Piloto.

Verifique que la señal de comando corresponda al modo de funcionamiento deseado.

Modo	Descripción del comando	Señal
CONFORT	Ausencia de señal	—
ECO	Alternancia completa	
ECO 1	Ausencia de tensión durante 5 min. Alternancia completa durante 3 seg.	
ECO 2	Ausencia de tensión durante 5 min. Alternancia completa durante 7 seg.	
ANTI-HIELO	Alternancia negativa	
PARADA	Alternancia positiva	

#### 6.1 Características técnicas del termostato

Alimentación	230 V 50 Hz
Potencia de calentamiento	2000 W máximo
Clase de aislamiento	II
Grado de protección	IP24
Resistencia a los golpes	IK10
Temperatura de funcionamiento	0 - 50°C
Temperatura de almacenamiento	-20 - 80°C
Humedad de funcionamiento	20 - 95% sin agua de condensación
Ajuste de la temperatura	Analógica con la ayuda de una perilla
Gama de ajuste	7 - 30°C
Error máximo de ajuste	0,5°C
Rendimientos	NF Cat. C

# TERMOSTATOS ELECTRÓNICOS CLASSIC

## Termostato hilo piloto

### Modo de empleo

#### 1.1 Configuración

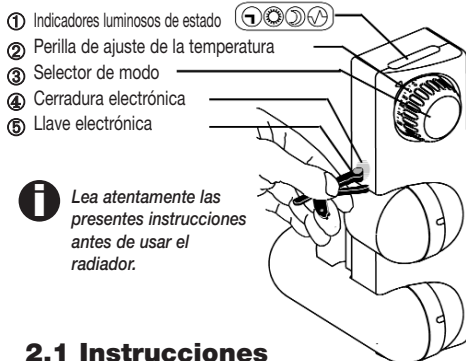

**i** Lea atentamente las presentes instrucciones antes de usar el radiador.

#### 2.1 Instrucciones de seguridad

**!** La instalación debe ser conforme a las normas vigentes y a las buenas prácticas del país donde se realiza.

El termostato es de clase II y está protegido contra las salpicaduras de agua. Se puede instalar en cuartos de baño en Zona 2 y Zona 3.

No toque el termostato mientras toma un baño o una ducha.

Instale un disyuntor diferencial calibrado según las normas vigentes.

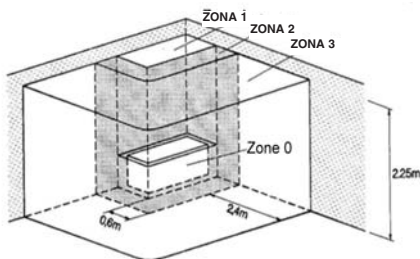

#### 3.1 Instalación

##### 3.1.1 Ubicación

Se deberá instalar el termostato según la figura:

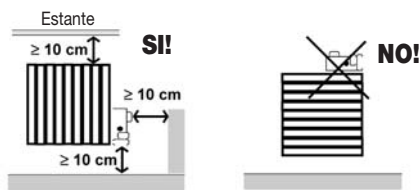

**!** No bloquee los orificios de ventilación del termostato.

##### 3.1.2 Conexión a la línea eléctrica

Conecte los cables eléctricos del termostato a la red de alimentación con la ayuda de una caja de conexión.

Coloque la caja de conexión a una altura mínima de 25 cm del suelo.

Instale la caja de conexión detrás del termostato.

No interponga tomas o fichas de corriente.

	Marrón	Fase	230 V 50 Hz
	Azul claro	Neutro	
	Negro	Hilo Piloto	Comando externo (Ver 6.1)

**!** Prever el seccionamiento del circuito de la red de alimentación. El seccionamiento debe efectuarse con la ayuda de un dispositivo multipolar que seccione todos los polos de alimentación. Las distancias de seccionamiento entre los contactos de cada polo no deben ser inferiores a 3 mm.

# TERMOSTATOS ELECTRÓNICOS **CLASSIC®**

## Modo de empleo

### 3.1.3 Conexión a un sistema de comando externo

Use el Hilo Piloto. Conecte el cable eléctrico a una central de programación que tenga un hilo piloto.

**!** Si el Hilo Piloto no está conectado a una central de programación, por cuestiones de seguridad, es imprescindible aislarlo. En ningún caso debe estar conectado a tierra.

## 4.1 Uso

### 4.1.1 Características de funcionamiento

Las características de funcionamiento son:

- Ajuste de la temperatura.
- Selección y control del modo de funcionamiento
- Función regulación de la luminosidad de los pilotos LED (indicadores luminosos del termostato ①).

### 4.1.2 Ajuste de temperatura

 2  
-  
3  
Gire la perilla hasta obtener la temperatura deseada.

### 4.1.3 Selección y control del modo de funcionamiento

Pulse el botón ③ y suéltelo para seleccionar y controlar el modo de funcionamiento deseado.

El modo de funcionamiento cambia cada vez que se pulsa brevemente el botón.

El indicador de estado ① muestra el modo de funcionamiento seleccionado.

**!** Además del modo de funcionamiento, los indicadores luminosos de estado señalan también el estado de las funciones auxiliares del termostato. Ver § 5.1.

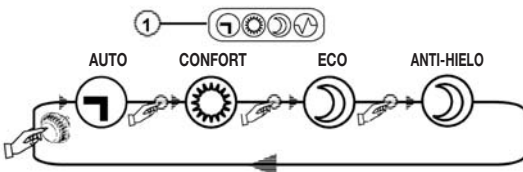

## ① **MODO AUTO**

Indicador luminoso azul encendido

Si el Hilo piloto está conectado, el modo de funcionamiento está comandado por la señal transmitida por la central de programación. Ver § 6.1. El modo elegido está indicado por el indicador luminoso de su indicador de estado.

Si el Hilo piloto NO ESTÁ conectado, el termostato está comandado en modo Confort y el indicador rojo se enciende. Si el termostato está conectado al control remoto Cyclope®, el modo de funcionamiento está comandado por la señal transmitida por el control remoto.

## ⊙ **MODO CONFORT**

Indicador luminoso rojo encendido

El modo Confort de funcionamiento normal está activado. La temperatura corresponde a la regulación efectuada con la ayuda de la perilla ②.

## ☾ **MODO ECO**

Indicador luminoso verde encendido

El modo Económico destinado al uso nocturno está activado. La regulación de la temperatura elegida para el modo Confort disminuye automáticamente en -3,5°C.

## **MODO ANTI-HIELO**

Indicador luminoso verde parpadeante

El modo anti-hielo está activado. La temperatura está regulada en 7°C. Esta temperatura mínima permite evitar cualquier riesgo de helada.

### 4.1.4 Identificación de mal funcionamiento

## ⚡ **RESISTENCIA**

Indicador luminoso rojo encendido

La resistencia de calentamiento funciona de manera regular.

Indicador luminoso verde parpadeante

El termostato presenta defectos.

# TERMOSTATOS ELECTRÓNICOS **CLASSIC®**

## Modo de empleo

### 4.1.5 Desactivación del termostato



Pulse el botón ③ durante 5 segundos y suéltelo. El funcionamiento se detiene.

Para activar nuevamente el termostato, pulse brevemente el botón ③.

### 5.1 Funciones auxiliares

El termostato cuenta con una llave electrónica ⑥. La llave permite acceder a las funciones auxiliares.

#### 5.1.1 Bloqueo de las funciones del termostato.

Es posible impedir el cambio del modo de funcionamiento y del ajuste de la temperatura.



#### BLOQUEO 1

Cualquier acción sobre el botón ③ es ineficaz. Únicamente se puede regular la temperatura.



 Acerque la llave al círculo que se encuentra sobre el termostato, respetando la orientación de la llave (Ver foto más arriba).



El indicador azul parpadea.



Pulse el botón ③ hasta que el indicador **Confort** parpadee.



El indicador rojo parpadea.



 Aleje la llave.



El indicador azul deja de parpadear.



El indicador rojo deja de parpadear.

**El Bloqueo 1 está activo.**

#### BLOQUEO 2

Cualquier acción sobre el botón ③ y sobre la perilla de ajuste de la temperatura ② es ineficaz.



 Acerque la llave



El indicador azul parpadea.



Pulse el botón hasta que el indicador **Eco** parpadee.



El indicador verde parpadea.



 Aleje la llave.



El indicador azul deja de parpadear.



El indicador verde deja de parpadear.

**El Bloqueo 2 está activo.**



*Si los bloqueos están activos, cualquier acción sobre el botón o sobre la perilla de ajuste de la temperatura está indicada por el parpadeo del indicador azul ④.*

#### 5.1.2 Desbloqueo de las funciones del termostato



 Acerque la llave



El indicador azul parpadea.



Pulse varias veces el botón hasta que el indicador azul parpadee.



 Aleje la llave.



El indicador azul deja de parpadear.

**Los bloqueos están desactivados.**

## TERMOSTATOS ELECTRÓNICOS **CLASSIC®**

### Modo de empleo

#### 5.1.3 Ajuste de la luminosidad de los pilotos LED (indicadores luminosos) ①.



Acerque la llave.



Regule la luminosidad deseada por medio de la perilla del botón ②.



El indicador azul parpadea.



Aleje la llave.



Pulse el botón hasta que los pilotos LED (indicadores luminosos) ① y ② parpadeen.



El indicador azul deja de parpadear. La luminosidad de la LED está validada.



Los dos LED (indicadores luminosos) parpadean.



Gire nuevamente la perilla para encontrar el nivel de temperatura deseada.

**De ahora en adelante, los indicadores luminosos ① se encenderán a la intensidad de luminosidad deseada.**

#### 6.1 Características de las señales en caso de comando externo

Comandar el termostato con la ayuda de una central de programación capaz de lanzar los comandos que figuran en el cuadro que figura más adelante. Conecte la central al termostato con la ayuda del Hilo Piloto. Verifique que la señal de comando corresponda al modo de funcionamiento deseado.

Modo	Descripción del comando	Señal
CONFORT	Ausencia de señal	—
ECO	Alternancia completa	
ECO 1	Ausencia de tensión durante 5 min. Alternancia completa durante 3 seg.	
ECO 2	Ausencia de tensión durante 5 min. Alternancia completa durante 7 seg.	
ANTI-HIELO	Alternancia negativa	
PARADA	Alternancia positiva	

#### 7.1 Características técnicas del termostato

Alimentación	230 V 50 Hz
Potencia de calentamiento	2000 W máximo
Clase de aislamiento	II
Grado de protección	IP24
Resistencia a los golpes	IK10
Temperatura de funcionamiento	0 - 50°C
Temperatura de almacenamiento	-20 - 80°C
Humedad de funcionamiento	20 - 95% sin agua de condensación
Ajuste de la temperatura	Analógica con la ayuda de una perilla
Gama de ajuste	7 - 30°C
Error máximo de ajuste	0,5°C
Rendimientos	NF Cat. C



*Kalidel*

## Radiadores aço eléctricos à líquido termodinâmico

com termóstato electrónico  
Cyclope® & Classic

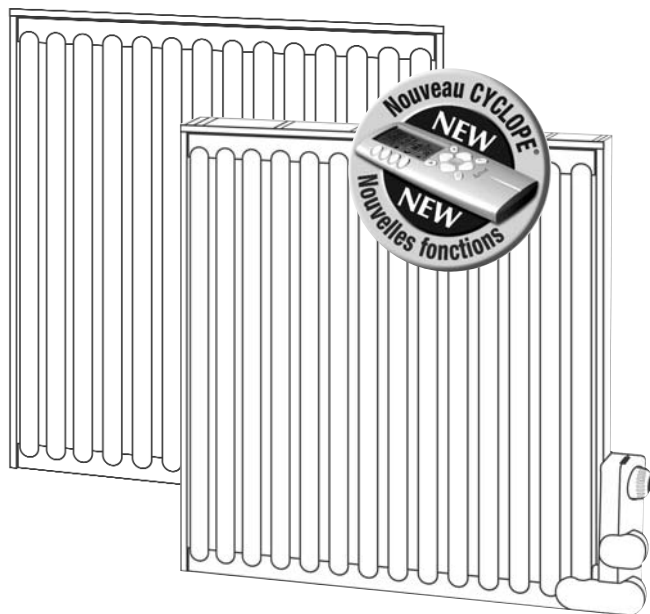

Lugar

Instalação

Ligação

Segurança

Utilização

Acaba de fazer a aquisição de um ou de vários dos nossos radiadores e agradecemos pela a vossa escolha e a vossa confiança. Para o vosso conforto e a vossa segurança, convidamos a seguir as instruções e os conselhos do presente manual técnico.

**Para qualquer informação complementar, consultar**  
**[www.kalirel.com](http://www.kalirel.com)**

# Sumário

PÁGINA

**51 até 52**

## **INSTRUÇÕES DE INSTALAÇÃO E CONEXÃO ELÉCTRICA**

Instalação eléctrica .....	51
Regras de instalação em compartimentos húmidos....	51
Conexão eléctrica .....	52
Pôr em serviço .....	52
Precauções de segurança .....	52

PÁGINA

**52 até 56**

## **INSTALAÇÃO E FIXAÇÃO DO RADIADOR**

Lugar do radiador .....	52
Montagem .....	53
Instalação do radiador .....	56

PÁGINA

**55**

## **PARA A VOSSA SEGURANÇA IMPORTANTE - AVISO**

PÁGINA

**57 até 63**

## **TERMÓSTATO ELECTRÓNICO CYCLOPE® & CLASSIC MANUAL TÉCNICO**

# INSTRUÇÃO DE INSTALAÇÃO E CONEXÃO ELÉCTRICA DO RADIADOR

## ■ INSTALAÇÃO ELÉCTRICA

- 1- A instalação eléctrica deve ser conforme com a norma NF C 15.100 e as regras da arte.
- 2- A conexão eléctrica do aparelho deve ser efectuada numa caixa normalizada.
- 3- A alimentação eléctrica do aparelho está prevista em 230 v - 50 Hz monofásica. Não utilizar outras fontes de alimentação que aquelas previamente especificados.
- 4- Cada aparelho deve ser alimentado por uma linha dedicada e protegida por um corta-corrente de calibre 1 0 A para os aparelhos de 500 w à 2000 w.



## ■ REGRAS DE INSTALAÇÃO

### RADIADORES ELÉCTRICOS EM COMPARTIMENTOS HÚMIDOS

(SALAS DE ÁGUA, CASAS DE BANHO...)

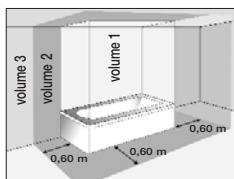

- Este radiador é de classe II dupla isolamento □. É protegido contra as projecções de água IP24.
- Pode ser instalado no volume 2 e 3 de protecção das casas de banho ou salas de água excepto

se nenhum aparelho eléctrico puder ser tocado pelas pessoas que utilizam a banheira ou o chuveiro

- Deve ser conectado à rede eléctrica obrigatoriamente numa caixa de conexão normalizada sem a interposição de uma tomada de corrente
- Não deve ser conectado a terra
- Os circuitos que alimentam os aparelhos eléctricos nas salas de banho ou salas de água devem obrigatoriamente ser protegidos por um dispositivo de protecção diferencial elevada sensibilidade (30mA).

## ■ CONEXÃO ELÉCTRICA

- 1- O aparelho é de classe II dupla isolamento □.
- 2- O aparelho não possui fio de terra e é formalmente proibido o ligar à terra.
- 3- Para os termostatos equipados de um fio piloto previsto para ser conectado à periféricos de programação, **é primordial ter uma ligação correcta da fase e o neutro.** Código cor: (ver figura n°1) CASTANHA conexão à fase / CINZENTO conexão ao neutro / PRETA conexão ao fio piloto (se haver um).
- 4- Se o fio piloto não for conectado, a extremidade do fio deve ser isolada.
- 5- ▲ A ligação directa do fio piloto sobre a alimentação eléctrica (fase neutra ou terra) deteriora o termostato.

**ATENÇÃO:** Antes de qualquer instalação ou intervenção sobre o circuito eléctrico, cortar a alimentação através corta circuito ou do disjuntor principal e verificar a ausência de tensão sobre a linha de conexão.

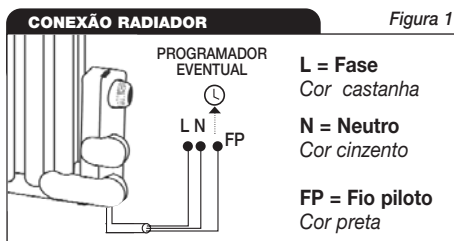

## ■ PÔR EM SERVIÇO

1- Verificar que o aparelho é bem alimentado pela rede eléctrica seguidamente controlar as diferentes funções do termóstato e proceder ao ajustamento da temperatura de instrução.

Para esta operação, consultar o manual de ajustamento do termóstato electrónico Cyclope.

2- No caso de anomalia de funcionamento, verificar que o aparelho é bem alimentado pela rede eléctrica. Se o aparelho for alimentado convenientemente e que não funciona correctamente, avisar o vosso instalador ou o fabricante.

## ■ PRECAUÇÕES DE SEGURANÇA

- 1- Não desmontar nem alterar o aparelho.
- 2- A fim de evitar qualquer risco de electrocussão:
  - não deslacrar o termóstato electrónico que é selado em fábrica.
  - não introduzir objecto metálico no termóstato.
  - o cabo de alimentação instalado em fábrica não é permutável, entregue com um comprimento standard, não deve ser alongado, nem cortado.

Não torcer ou bloquear o cabo a trás do radiador.

**- Se o cabo for estragado, arrisca feridas muito graves que podem provocar a morte. Após a sua substituição, se a montagem não for efectuada correctamente, arrisca as mesmas feridas.**

**Se o cabo de alimentação for estragado, deve ser substituído pelo o fabricante, seu serviço técnico ou pessoas de qualificação similar a fim de evitar qualquer perigo.**

**AVISO : a fim de evitar aquecimento demasiado, não cobrir o aparelho de aquecimento. O aparelho de aquecimento não deve ser colocado exactamente debaixo de uma tomada de corrente.**

- 3- Este aparelho de aquecimento é preenchido de uma quantidade precisa de fluido especial. As Reparações que necessitam a abertura do tanque de fluido devem ser efectuados apenas pelo o fabricante ou seu serviço técnico que deve normalmente ser contactada no caso de fuga de fluido. Quando o aparelho de aquecimento é posto no lixo, respeitar as regulamentações relativas à eliminação do fluido.
- 4- Os resíduos de líquido, nomeadamente, deverão ser eliminados por incineração numa instalação aprovada conforme com os regulamentos locais, regionais ou nacionais, ou se não recuperados.
- 5- No caso de anomalia ou eventuais reparações, tomar contacto com o vosso fornecedor.

# INSTALAÇÃO E FIXAÇÃO DO RADIADOR



## ■ LUGAR DO RADIADOR

Para um **bom funcionamento** do radiador e para **a segurança dos utentes**:

- 1- As medidas mínimas indicadas sobre a **figura 2** deverão ser respeitadas
  - Altura entre o chão e o baixo do radiador: mini 100 mm máx. 150 mm.
  - Distância entre o lado do radiador e um ângulo de muro: mini 100 mm.
- 2- Evitar qualquer obstáculo em redor do radiador.
- 3- No caso de uma instalação de prateleira acima do radiador, respeitar imperativamente o espaço de 100 mm entre o radiador e a prateleira .
- 4- Não instalar o aparelho exactamente abaixo de uma tomada ou um bloco de tomadas de corrente.
- 5- Colocar qualquer objecto que pode obstruir a circulação do ar (móvel, poltrona...) à pelo menos 60 cm da frente do radiador.

## ■ MONTAGEM

- 1- Instalar o radiador a um posto fixo através das consolas murais conforme as medidas de perfuração **figura do 3-4**
- 2- Utilizar os tornozelos e os parafusos adaptados à estrutura das paredes que suportam o radiador.
  - Instalação do radiador ver **figura n° 5 - 6 - 7 - 8 - 9.**
  - Instalar o radiador horizontalmente de nível.

Figura 2

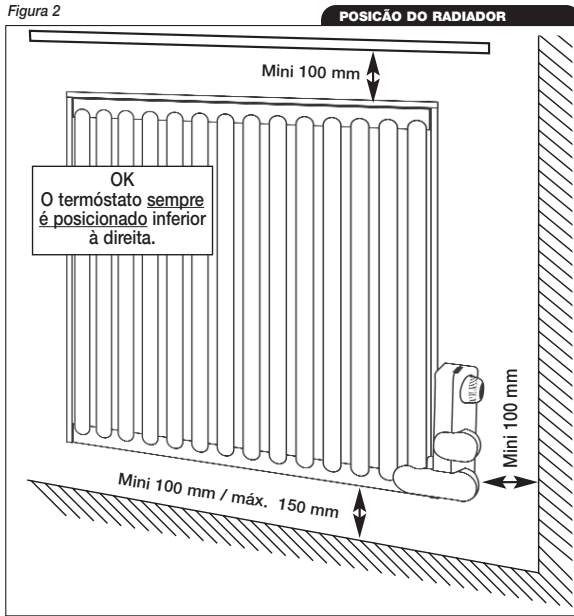

Este aparelho deve ser instalado horizontalmente e a nível.



Figura 3

## ■ CONSOLAS

Localizar a consola direita e esquerda

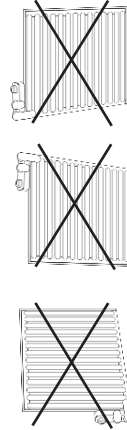
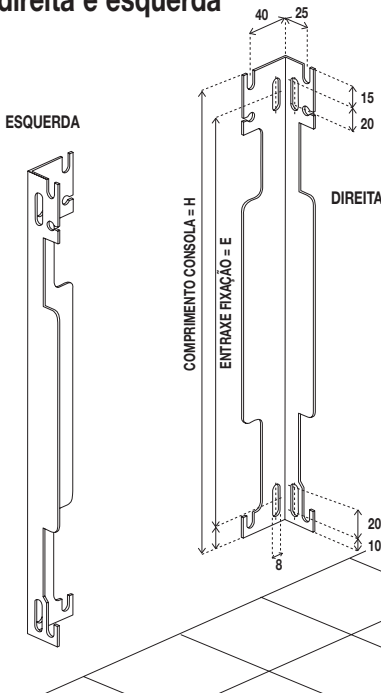

## MONTAGEM COM GANCHOS

Os ganchos são obrigatórios para manter o radiador em posição.

Localizar o gancho direito e o gancho esquerdo.

- 1/ Inserir cada gancho na fenda
- 2/ girar sobre um eixo para cima
- 3/ posicionar os peças de plásticos sobre as consolas.

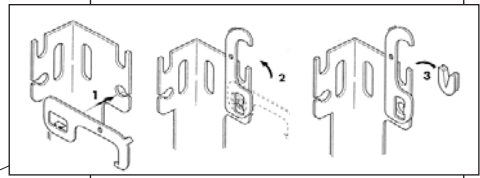

PORTUGUES

Figure 4

**CONSOLAS**

# MEDIDAS DE PERFURAÇÃO

PARA CONSOLA  
RADIADORE AÇO

- A = mini. 207 mm - máx. 257 mm
- B = 658 (para radiador altura 900 mm)
- D = 358 (para radiador altura 600 mm)
- E = 158 (para radiador altura 400 mm)

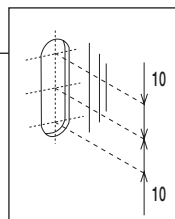

CONSOLA RADIADORES  
H.900 MM

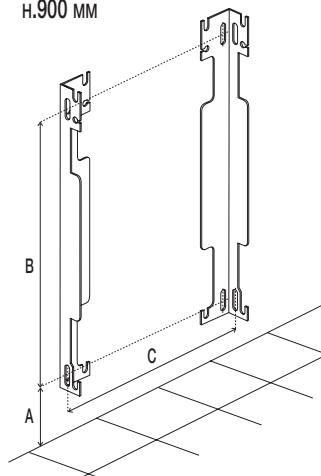

CONSOLA RADIADORES  
H.600 MM

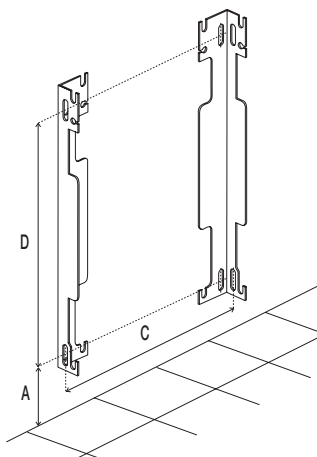

CONSOLA RADIADORES  
H.400 MM

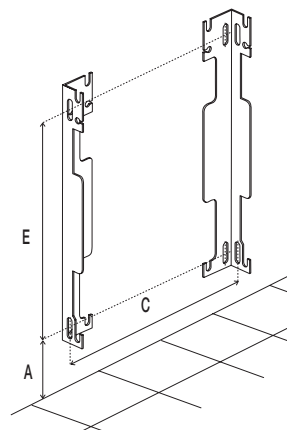

**PAINEL SIMPLES**

	Altura	Medida (C)
500 W	600	257
750 W	600	497
1000 W	600	737
1250 W	600	977

**DUPLO PAINEL**

500 W	400	217
750 W	400	377
1000 W	400	617
1250 W	400	777
1000 W	600	297
1500 W	600	617
2000 W	600	937
1500 W	900	377
2000 W	900	617

## PARA VOSSA SEGURANÇA

**Em conformidade com a regulamentação em vigor** a resistência de tipo termo-mergulhador do radiador é equipada de um fusível integrado.

No caso de um aquecimento demasiado, o fusível derrete e corta a alimentação eléctrica da resistência. A resistência deve então ser alterada pelo fabricante ou por um profissional qualificado e aprovado, tomar contacto com o vosso fornecedor.

---

## MANUTENÇÃO

- 1- Para um perfeito funcionamento do vosso aparelho e para assegurar a sua perenidade, é necessário limpar o aparelho pelo menos 1 vez por ano:
  - Cortar a alimentação do aparelho antes de proceder à sua limpeza.
  - Passar uma esponja húmida com um produto suave não agressivo (sabão líquido por exemplo) sobre a superfície do radiador sem esquecer a parte traseira e a parte baixa, limpar com um pano seco, renovar a operação se necessário.
  - Para o termóstato, utilizar nenhum produto, limpar com um pano seco.
- 2- Se deve abrir as janelas para arejar, parar os radiadores através o termóstato, afim de desperdiçar a energia.

## IMPORTANTE

### FUNCIONAMENTO

Os ligeiros "estalidos" que pode eventualmente e pontualmente se fazer entender devem-se a dilatação dos diferentes metais que compõem o radiador.

Estes fenómenos são normais e inerentes à este tipo de radiador, não é nem uma avaria nem uma anomalia.

### AVISO

- É indispensável que esta manual técnico seja conservada com os aparelhos que refere-se, para qualquer futura consulta.
  - Se o material devesse ser revendido ou transferido um terço, este manual técnico deve seguir os radiadores, de modo que o novo utilizador possa conhecer e seguir as prescrições do presente.
- O não respeito das prescrições do presente poderia provocar a nulidade da garantia do fabricante.

# INSTAURAÇÃO DO RADIADOR



FIGURA 5



FIGURA 6

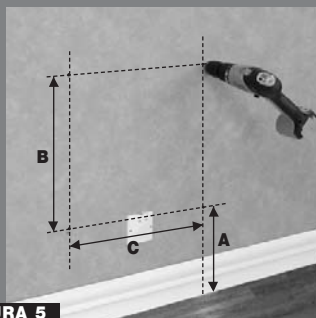
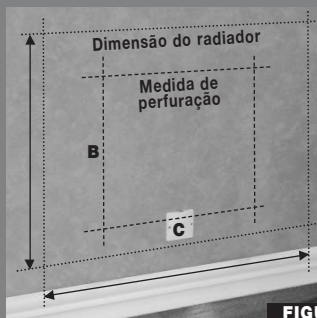
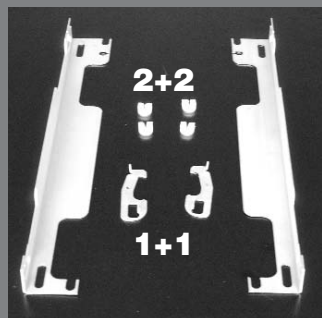

FIGURA 7

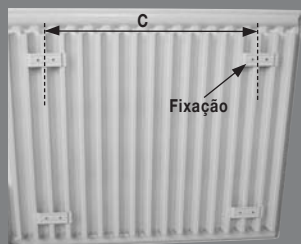

FIGURA 8



FIGURA 9

*Os ganchos são obrigatórios para manter o radiador em posição.*

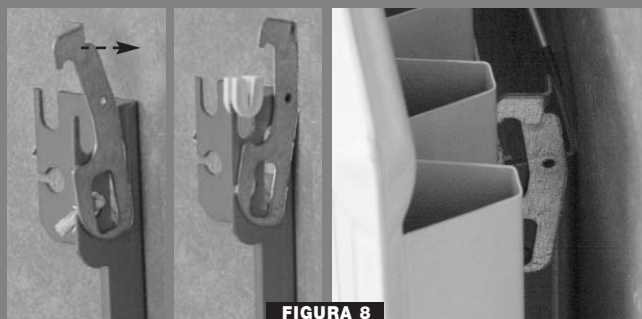
# TERMÓSTATOS ELECTRÓNICOS CYCLOPE®

Termóstato rádio

## Instruções de utilização



### 1.1 Configuração

- ① Sinais luminosos de estado
- ② Selector de regulação da temperatura
- ③ Selector de modo

**i** Ler cuidadosamente estas instruções antes da utilização do radiador.

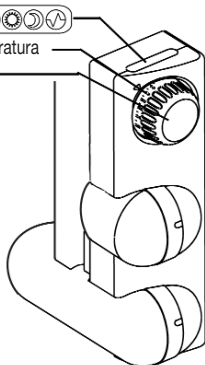

### 2.1 Prescrições de segurança

**!** A instalação deve estar conforme com as normas em vigor e as regras da arte do país onde é efectuada.

O termóstato é de tipo classe II e protegido contra projecções de água. Pode ser instalado nas casas de banho em Zona 2 e 3. Não tocar no termóstato durante o banho ou o duche.

Instalar um dispositivo de protecção diferencial calibrado segundo as normas em vigor.

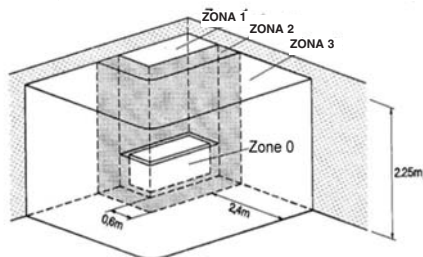

### 3.1 Instalação

#### 3.1.1 Local

O termóstato deve ser instalado de acordo com o esquema:

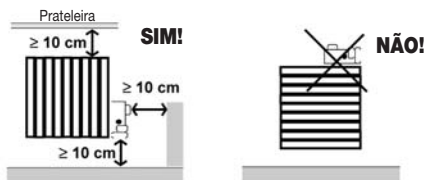

**!** Não bloquear as entradas de ventilação do termóstato.

#### 3.1.2 Ligação eléctrica

Conectar os cabos eléctricos do termóstato à rede eléctrica através de uma caixa de conexão. Colocar a caixa de conexão a uma altura mínima de 25 cm do chão.

Instalar a caixa de conexão atrás do termóstato. Não interpor tomadas ou fichas de corrente.

	Castanho	Fase	230 V 50 Hz
	Azul claro/cinzento	Neutro	
	Preto	Fio piloto	Comando externo (ver 5.1)

**!** Prever o seccionamento da rede eléctrica. O seccionamento deverá ser efectuado através de um dispositivo multipolar que seccione todos os pólos da alimentação. As distâncias de seccionamento entre os contactos de cada pólo não devem ser inferiores a 3mm.

# TERMÓSTATOS ELECTRÓNICOS **CYCLOPE®**

## Instruções de utilização

### 3.1.3 Ligação a um sistema de comando externo para rejeição de carga

Utilizar o fio piloto. Conectar o cabo eléctrico a uma central de programação dotada de um fio piloto.

 Se o fio piloto não for conectado a uma central de programação, a segurança impõe o isolamento do mesmo. Não deve, em caso algum ser conectado à terra.

## 4.1 Utilização

### 4.1.1 Características de funcionamento

As características de funcionamento são:

- Regulação da temperatura.
- Selecção e comando do modo de funcionamento.

### 4.1.2 Regulação da temperatura

 22 Rodar o selector até  
- à obtenção da temperatura  
24 desejada.

### 4.1.3 Selecção e comando do modo de funcionamento

Pressionar o botão  e deixá-lo em seguida para seleccionar e comandar o modo de funcionamento desejado.

O modo de funcionamento altera-se cada vez que pressionar o botão. O modo escolhido é assinalado pelo acender do sinal luminoso indicador de estado .

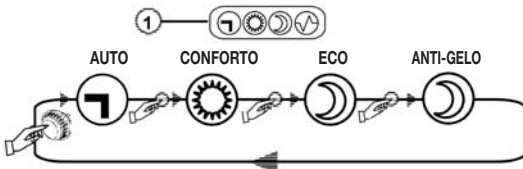

### **MODO AUTO**

Sinal luminoso azul aceso

O modo de funcionamento é comandado pelo sinal transmitido por rádio controlo Cyclope®.

O modo escolhido é assinalado pelo sinal luminoso indicador de estado.

### **MODO CONFORTO**

Sinal luminoso vermelho aceso

O modo Conforto de funcionamento normal está activado. A temperatura corresponde à regulação efectuada com a ajuda do selector .

### **MODO ECO**

Sinal luminoso verde aceso

O modo Económico destinado à noite está activado. A regulação da temperatura escolhida em modo Conforto é reduzida automaticamente para -3,5°C.

### **MODO ANTI-GELO**

Sinal luminoso verde aceso

O modo anti-gelo está activado. A temperatura é regulada para 7°C. Esta temperatura mínima permite evitar qualquer risco de gelo.

### 4.1.4 Identificação de mau funcionamento

#### **RESISTÊNCIA**

Sinal luminoso vermelho aceso

A resistência de aquecimento funciona de maneira regular.

Sinal luminoso vermelho pisca

O termóstato está defeituoso.

### 4.1.5 Desactivação do termóstato



Pressionar o botão  durante 5 segundos e deixá-lo em seguida. O radiador deixa de funcionar.

Para activar outra vez o termóstato, pressionar brevemente o botão .





# TERMÓSTATOS ELECTRÓNICOS **CYCLOPE®**

## Instruções de utilização

### 5.1 Caso de rejeição de carga

Se escolher não utilizar a função Cyclope OptiPower™, pode utilizar um deslastrador fio piloto. Neste caso, ligar o fio preto ao deslastrador fio piloto. A ordem fio piloto “Paragem” é prioritária e coloca em posição “Paragem” o termóstato Cyclope®, independentemente do estado do termóstato. *(Ver as instruções de conexão eléctrica na p4).*

Comandar o termóstato através de uma central de programação capaz de lançar os comandos transferidos no quadro abaixo. Conectar a central ao termóstato através do fio piloto. Verificar se o sinal de comando corresponde ao modo de funcionamento desejado.

MODO	Descrição do comando	Sinal
CONFORTO	Ausência de sinal	—
ECO	Alternância completa	
ECO 1	Ausência de tensão durante 5 minutos Alternância completa durante 3 segundos	
ECO 2	Ausência de tensão durante 5 minutos Alternância completa durante 7 segundos	
ANTI-GELO	Alternância negativa	
PARAGEM	Alternância positiva	

### 6.1 Características técnicas do termóstato

Alimentação	230 V 50 Hz
Potência de aquecimento	2000 W máximo
Classe de isolamento	II
Índice de protecção	IP24
Resistência a choques	IK10
Temperatura de funcionamento	0 a 50°C
Temperatura de armazenamento	-20 a 80°C
Humidade relativa	20/95% sem água de condensação
Regulação da temperatura	Analógica através de um selector
Gama de regulação	7 / 30°C
Erro máximo de ajuste	0,5°C
Performances	NF Cat. C

# TERMÓSTATOS ELECTRÓNICOS CLASSIC

## Termóstato fio piloto

### Instruções de utilização

#### 1.1 Configuração

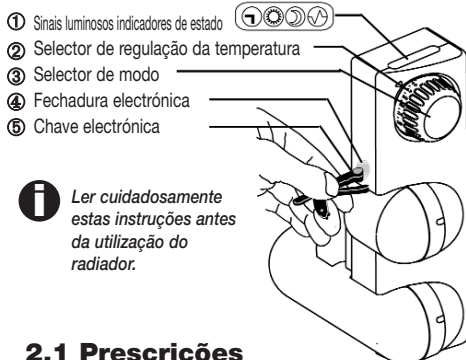

**i** Ler cuidadosamente estas instruções antes da utilização do radiador.

#### 2.1 Prescrições de segurança

**!** A instalação deve estar conforme com as normas em vigor e as regras da arte do país onde é efectuada.

O termostato é de tipo classe II e protegido contra projecções de água. Pode ser instalado nas casas de banho em Zona 2 e 3. Não tocar no termostato durante o banho ou o duche.

Instalar um dispositivo de protecção diferencial calibrado segundo as normas em vigor.

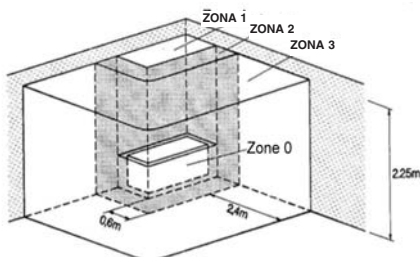

#### 3.1 Instalação

##### 3.1.1 Local

O termostato deve ser instalado de acordo com o esquema:

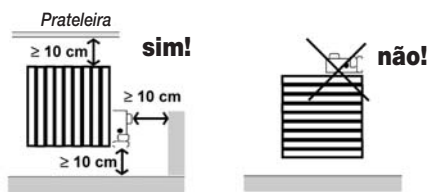

**!** Não bloquear as entradas de ventilação do termostato.

##### 3.1.2 Ligação eléctrica

Conectar os cabos eléctricos do termostato à rede eléctrica através de uma caixa de conexão. Colocar a caixa de conexão a uma altura mínima de 25 cm do chão.

Instalar a caixa de conexão atrás do termostato. Não interpor tomadas ou fichas de corrente.

	Castanho	Fase	230 V 50 Hz
	Azul claro/cinza	Neutro	
	Preto	Fio piloto	Comando externo (ver 6.1)

**!** Prever o seccionamento da rede eléctrica. O seccionamento deverá ser efectuado através de um dispositivo multipolar que seccione todos os pólos da alimentação. As distâncias de seccionamento entre os contactos de cada pólo não devem ser inferiores a 3 mm.

# TERMÓSTATOS ELECTRÓNICOS **CLASSIC**<sup>®</sup>

## Instruções de utilização

### 3.1.3 Ligação a um sistema de comando externo

Utilizar o fio piloto. Conectar o cabo eléctrico a uma central de programação dotada de um fio piloto.

**!** Se o fio piloto não for conectado a uma central de programação, a segurança impõe o isolamento do mesmo. Não deve, em caso algum ser conectado à terra.

## 4.1 Utilização

### 4.1.1 Características de funcionamento

As características de funcionamento são:

- Regulação da temperatura.
- Selecção e comando do modo de funcionamento.
- Função regulação da luminosidade dos LED (sinais luminosos do termóstato ①).

### 4.1.2 Regulação da temperatura

 Rodar o selector até à obtenção da temperatura desejada.

### 4.1.3 Selecção e comando do modo de funcionamento

Pressionar o botão ③ e deixá-lo em seguida para seleccionar e comandar o modo de funcionamento desejado.

O modo de funcionamento altera-se cada vez que pressionar o botão. O modo escolhido é assinalado pelo acender do sinal luminoso indicador de estado ③.

**!** Além do modo de funcionamento, os sinais luminosos indicadores de estado assinalam igualmente o estado das funções auxiliares do termóstato. Ver § 5.1.

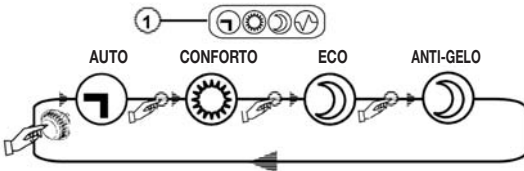

## ① **MODO AUTO**

Sinal luminoso azul aceso

Se o fio piloto for conectado, o modo de funcionamento é comandado pelo sinal transmitido pela central de programação. Ver § 6.1. O modo escolhido é assinalado pelo sinal luminoso indicador de estado.

Se o fio piloto não for conectado, o termóstato é comandado em modo Conforto e o sinal luminoso vermelho acende-se.

Se o termóstato for conectado ao rádio controlo Cyclope<sup>®</sup>, o modo de funcionamento é comandado pelo sinal transmitido pelo rádio controlo.

## ② **MODO CONFORTO**

Sinal luminoso vermelho aceso

O modo Conforto de funcionamento normal está activado. A temperatura corresponde à regulação efectuada com a ajuda do selector 2. ②.

## ③ **MODO ECO**

Sinal luminoso verde aceso

O modo Económico destinado à noite está activado. A regulação da temperatura escolhida em modo Conforto é reduzida automaticamente para -3,5°C.

## **MODO ANTI-GELO**

Sinal luminoso verde aceso

O modo anti-gelo está activado. A temperatura é regulada para 7°C. Esta temperatura mínima permite evitar qualquer risco de gelo.

### 4.1.4 Identificação de mau funcionamento

## ④ **RESISTÊNCIA**

Sinal luminoso vermelho aceso

A resistência de aquecimento funciona de maneira regular.

Sinal luminoso vermelho aceso

O termóstato está defeituoso.

# TERMÓSTATOS ELECTRÓNICOS **CLASSIC**<sup>®</sup>

## Instruções de utilização

### 4.1.5 Desactivação do termóstato



Pressionar o botão ③ durante 5 segundos e deixá-lo em seguida. O radiador deixa de funcionar. Para activar outra vez o termóstato, pressionar brevemente o botão ③.

### 5.1 Funções auxiliares

O termóstato é dotado de uma chave electrónica ⑤. A chave permite o acesso às funções auxiliares.

#### 5.1.1 Bloqueio das funções do termóstato

É possível impedir a mudança do modo de funcionamento e da regulação da temperatura.



#### BLOQUEIO 1

Qualquer acção sobre o botão ③ é ineficaz. Só a regulação da temperatura é possível.



⑤ Aproximar a chave do círculo representado no termóstato respeitando a orientação da chave. (Ver fotografia acima).

⌏ O sinal luminoso azul pisca.



Pressionar o botão ③ até que o sinal luminoso *Conforto* pisque.

⊙ Sinal luminoso vermelho pisca.



⑤ Afastar a chave.

⌏ Paragem do pisca do sinal luminoso azul.

⊙ Paragem do pisca do sinal luminoso vermelho.

**O Bloqueio 1 está activo.**

#### BLOQUEIO 2

Qualquer acção sobre o botão ③ e sobre o selector de regulação da temperatura ② é ineficaz.



⑤ Aproximar a chave.

⌏ Sinal luminoso azul pisca.



Pressionar o botão até que o sinal luminoso *Eco* pisque.



Sinal luminoso verde pisca.



⑤ Afastar a chave.

⌏ Paragem do pisca do sinal luminoso azul.



Paragem do pisca do sinal luminoso verde.

**O Bloqueio 2 está activo.**



*Se os bloqueios estão activos, qualquer acção sobre o botão ou sobre o selector de temperatura é assinalada pelo piscar do sinal luminoso azul ⌏.*

#### 5.1.2 Desbloqueio das funções do termóstato



⑤ Aproximar a chave.

⌏ O sinal luminoso azul pisca.



Pressionar várias vezes o botão até que o sinal luminoso azul pisque.



⑤ Afastar a chave.



Paragem do pisca do sinal luminoso azul.

**Os bloqueios estão desactivados.**

## TERMÓSTATOS ELECTRÓNICOS **CLASSIC**<sup>®</sup>

### Instruções de utilização

#### 5.1.3 Regulação da luminosidade dos LED (sinais luminosos) ①.

- 

Aproximar a chave.



Regular a luminosidade desejada através do regulador do botão ②.
- 

Sinal luminoso azul pisca.



Afastar a chave.
- 

Pressionar o botão até que os LED pisquem (sinais luminosos) ③ e ④.



Paragem do pisca do sinal luminoso azul. A luminosidade do LED é validada.
- 

Os dois LED piscam (sinais luminosos).







Rodar novamente o selector para encontrar o nível da temperatura desejada.

**Os sinais luminosos ① acendem-se a partir de agora na intensidade da luminosidade desejada.**

#### 6.1 Características dos sinais no caso de comando externo

Comandar o termóstato através de uma central de programação capaz de lançar os comandos transferidos no quadro abaixo. Conectar a central ao termóstato através do fio piloto. Verificar se o sinal de comando corresponde ao modo de funcionamento desejado.

MODO	Descrição do comando	Sinal
CONFORTO	Ausência de sinal	—
ECO	Alternância completa	
ECO 1	Ausência de tensão durante 5 minutos Alternância completa durante 3 segundos	
ECO 2	Ausência de tensão durante 5 minutos Alternância completa durante 7 segundos	
ANTI-GELO	Alternância negativa	
PARAGEM	Alternância positiva	

#### 7.1 Características técnicas do termóstato

Alimentação	230 V 50 Hz
Potência de aquecimento	2000 W máximo
Classe de isolamento	II
Índice de protecção	IP24
Resistência a choques	IK10
Temperatura de funcionamento	0 a 50°C
Temperatura de armazenamento	-20 a 80°C
Humidade relativa	20/95% sem água de condensação
Regulação da temperatura	Analógica através de um selector
Gama de regulação	7 / 30°C
Erro máximo de ajuste	0,5°C
Performances	NF Cat. C

VOTRE INSTALLATEUR - YOUR INSTALLER - SU INSTALADOR - VOSSO INSTALADOR

